

第30回全国小学生バドミントン選手権大会

2021.12.26-29 郡山市・須賀川市

種目	優勝	準優勝	三位		五位				参加数
都道府県対抗 団体戦 男子	富山県	京都府	埼玉県	長野県	東京都	山形県	栃木県	神奈川県	49
都道府県対抗 団体戦 女子	鹿児島県	東京都	茨城県	兵庫県	愛知県	神奈川県	福島県A	宮城県	49
男子単 6年生以下	松本 眞優 UDC[栃木県]	萩原 駿希 鳩ヶ谷ウイングス[埼玉県]	坂口 功 渋谷ジュニア[東京都]	寺島 拓夢 チームTRY[宮城県]	舛田 遼羽 高岡ジュニア[富山県]	田阪 春馬 フューチャー[香川県]	三石 草太 新湊カモンSC[富山県]	芦田 潤平 ふらっとジュニア[新潟県]	41
男子単 5年生以下	松下一誠 Sparky Jr[北海道]	安田 翔 富山和合[富山県]	西村 采人 松任ジュニア[石川県]	青木 一馬 南木曾ジュニア[長野県]	中塚 大翔 Pan-a-j[滋賀県]	小川 真輝 美鈴が丘JBC[広島県]	有江 桜空 川越ジュニア[埼玉県]	篠原 康輔 中萩JBC[愛媛県]	34
男子単 4年生以下	串間 太政 UNAID宮崎[宮崎県]	篠原 緑 志木ジュニア[埼玉県]	田沢 太一 所沢ジュニア[埼玉県]	馬詰 瑛翔 志木ジュニア[埼玉県]	鈴木 大翔 NP神奈川[神奈川県]	大東 龍歳 青葉ジュニアBC[神奈川県]	向 唯斗 FANATIC[滋賀県]	高島 央侑 WINNER[熊本県]	34
女子単 6年生以下	阿波 芽衣咲 岡垣ジュニア[福岡県]	小林 佳依 佐用JBC[兵庫県]	芳賀 凜歩 石巻クラブ[宮城県]	上野 優寿 立川バドスポ少[山形県]	松戸 海 鹿児島飛翔[鹿児島県]	佐藤 心彩 GPWジュニア[福島県]	中沢 莉子 プライドJr[栃木県]	原口 倅歩 鹿児島飛翔[鹿児島県]	41
女子単 5年生以下	板橋 ゆい SJC[宮城県]	田沢 めいな 所沢ジュニア[埼玉県]	沖本 愛音 美鈴が丘JBC[広島県]	河村 珠莉奈 びわじまBC[愛知県]	平田 葵 渋谷ジュニア[東京都]	神尾 明希 青梅ジュニア[東京都]	高田 万智 石ヶ瀬[愛知県]	篠原 美結 浅間フルフォース[長野県]	35
女子単 4年生以下	富田 千晴 桜川Jr.[茨城県]	曾根 紬 NP神奈川[神奈川県]	高木 洵奈 垂井JSC[岐阜県]	後藤 那月 ベイヒッターズ[千葉県]	池内 美音 西神ジュニア[兵庫県]	東谷 悠吹 忠和クラブ[北海道]	大場 心晴 JBC久留米[福岡県]	五十右 帆香 広幡バドキッズ[静岡県]	33
男子複 6年生以下	美濃 龍斗 坂本 結翔 市川ジュニア[千葉県]	春木 俊平 牧野 隆希 岡垣ジュニア[福岡県]	大塚 海飛 森田 倫晟 川越ジュニア[埼玉県]	石川 隼 池田 純一朗 はりーあつぷ[愛知県]	佐藤 楓真 中村 圭吾 永井クラブ[岡山県]	北山 悠真 佐藤 由規 みゆきジュニア[青森県]	矢部 童夢 川崎 慶人 ふらっとジュニア[新潟県]	塩谷 朱雀 武森 陽向 小平ジュニア[東京都]	33
男子複 5年生以下	石井 春馬 山口 拓 渋谷ジュニア[東京都]	殿畑 玲人 岩瀬 剛大 綾瀬ジュニアBC[神奈川県]	加本 逸真 竹田 悠希 おろちクラブ[島根県]	四柳 佑真 北野 陽彩 shinshin[石川県]	西 奏祐 行部 有航 富田ジュニア[徳島県]	田村 拓也 吉田 結斗 京都ジュニア[京都府]	伊藤 太陽 菊地 穂高 久喜ABC[埼玉県]	坂本 羽琉 糸野 駿 SGUジュニア[愛知県]	33
男子複 4年生以下	内藤 遥希 稲川 達士 川越ジュニア[埼玉県]	甲林 哩直 野田 千瑛 大垣市BSS[岐阜県]	井口 蓮 田中 大智 樺原ジュニア[奈良県]	青山 大都 米谷 蕾人 はりーあつぷ[愛知県]	黒田 悠人 中島 悠成 JBCふちゅう[富山県]	鈴木 道琥 大串 柊惺 吉田バドミントン[茨城県]	関口 蓮 野口 優 小平ジュニア[東京都]	谷屋 慧華 志賀 樹 志木ジュニア[埼玉県]	33
女子複 6年生以下	青山 ひかり 高玉 幸佳 ハルトノ[茨城県]	藪田 優奈 渡邊 杏梨 青梅ジュニア[東京都]	吉野 羽都希 梅澤 唯花 練馬アドバンス[東京都]	横路 昊和 馬場 結渚 川内ジュニア[鹿児島県]	高地 凜愛 大嶋 彩知那 足羽ジュニア[福井県]	岡田 和奏 川上 紗矢 おろちクラブ[島根県]	本間 莉緒 岩本 花 小野Jr.[新潟県]	佐藤 もも音 渡部 友里乃 横倉ジュニア[宮城県]	33
女子複 5年生以下	近藤 愛未 眞泉 果央 BELIEVE[京都府]	井 優愛 林 奈未 SJC[兵庫県]	福田 咲貴 森崎 葉名 Selfish[神奈川県]	柳下 璃央 長原 里紗 横浜白山スポ少[神奈川県]	山口 柚歩 尾田 心遥 国府ジュニア[石川県]	伊藤 ひより 土屋 愛莉 伊勢崎ジュニア[群馬県]	中村 美琴 佐藤 仁南 栃尾ジュニア[新潟県]	宮崎 弥生 菊田 詩織 WINNER[熊本県]	33
女子複 4年生以下	烏川 愛加 武石 玲那 東少年[茨城県]	木下 華乃 小松 奏乃 TIJ長野[長野県]	坂本 寧音 新村 美羽 市川ジュニア[千葉県]	東 若菜 福田 梨乃 JBCふちゅう[富山県]	石塚 理心 柴田 聖椰 堀川南ジュニア[富山県]	吉岡 柚希 松本 陽菜乃 久喜ABC[埼玉県]	加藤 佑奈 濱谷 桜月 新湊ジュニア[富山県]	立石 小夏 河波 あい COLORS[福岡県]	33

# 第30回全国小学生バドミントン選手権大会

令和3年12月26日-27日 郡山市・須賀川市

## 都道府県対抗団体戦 男子

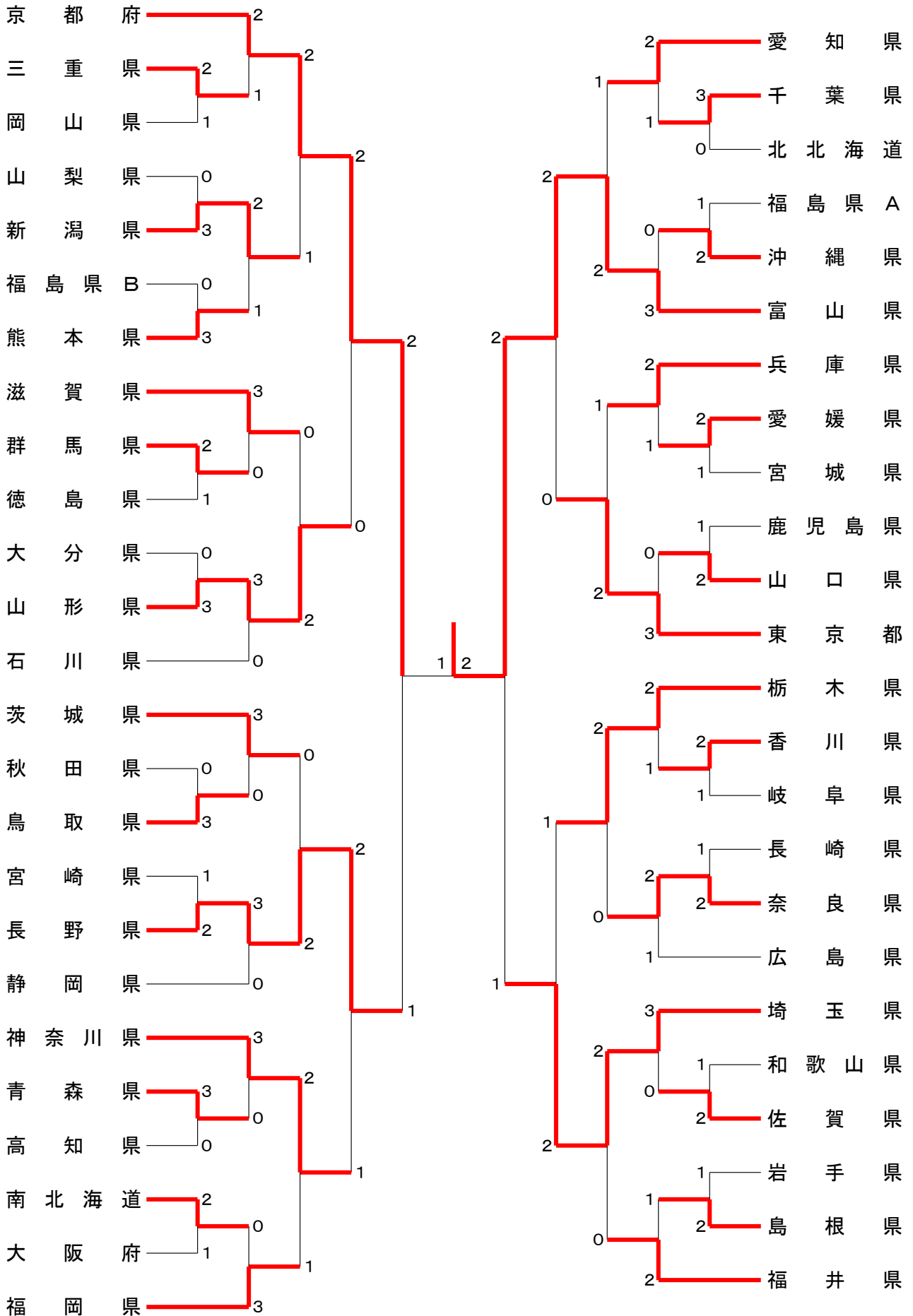

# 第30回全国小学生バドミントン選手権大会

令和3年12月26日-27日 郡山市・須賀川市

## 都道府県対抗団体戦 女子

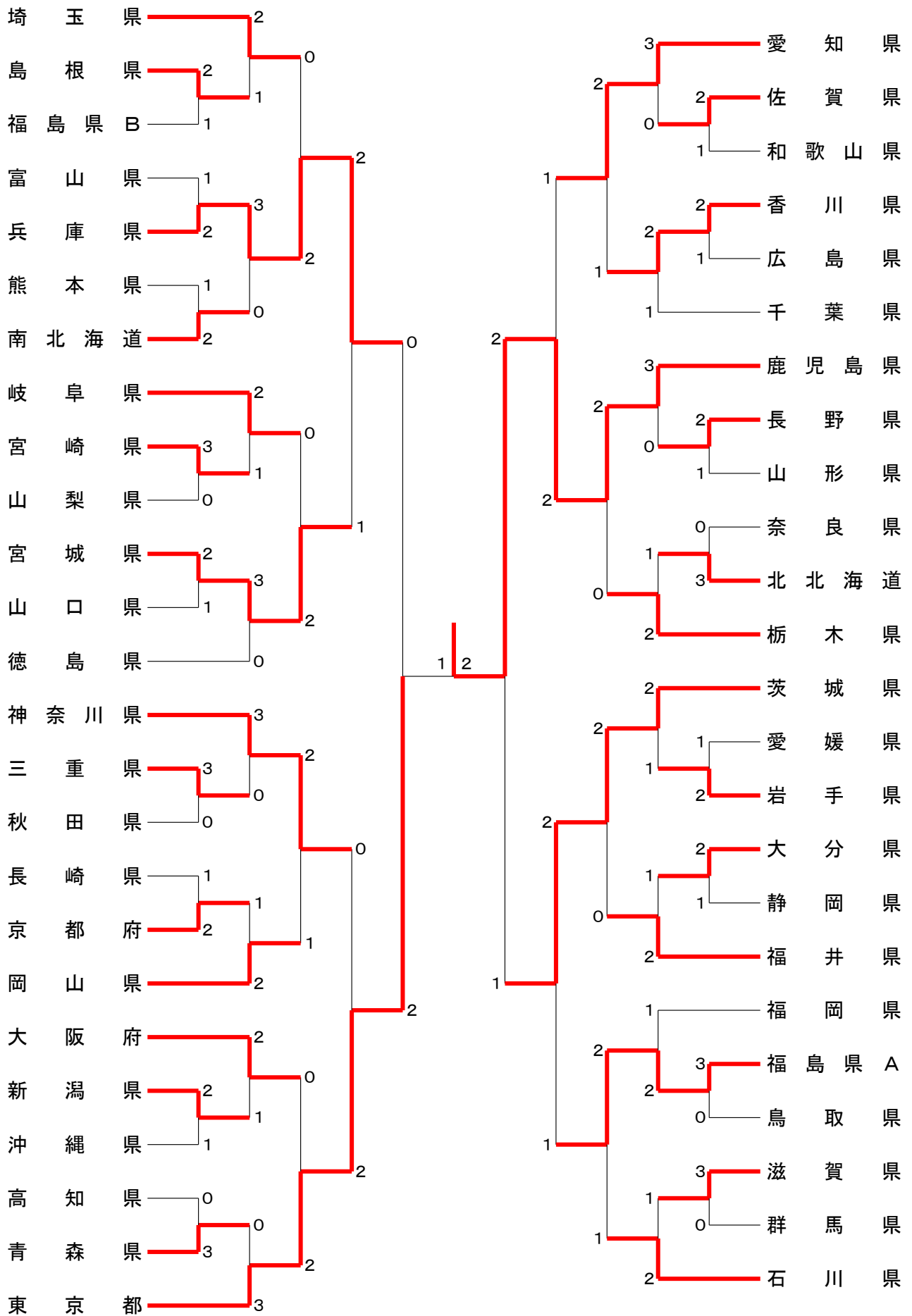

<p>試合番号 BT-1</p> <p>三重県 2 - 1 岡山県</p> <p>江崎 大晟 2 <math>\begin{pmatrix} 22-20 \\ 21-13 \end{pmatrix}</math> 0 佐藤 楓真 秋山 翔 2 <math>\begin{pmatrix} 22-20 \\ 21-13 \end{pmatrix}</math> 0 中村 圭吾</p> <p>木下 響介 0 <math>\begin{pmatrix} 11-21 \\ 10-21 \end{pmatrix}</math> 2 黒住 洸多</p> <p>内山 涉夢 2 <math>\begin{pmatrix} 21-11 \\ 21-23 \\ 21-16 \end{pmatrix}</math> 1 香月 洋人</p>	<p>試合番号 BT-2</p> <p>新潟県 3 - 0 山梨県</p> <p>矢部 童夢 2 <math>\begin{pmatrix} 21-11 \\ 21-11 \end{pmatrix}</math> 0 岩佐 幸延 川崎 慶人 2 <math>\begin{pmatrix} 21-11 \\ 21-11 \end{pmatrix}</math> 0 松木 健渡</p> <p>芦田 潤平 2 <math>\begin{pmatrix} 21-6 \\ 21-8 \end{pmatrix}</math> 0 篠崎 理央</p> <p>橋 邦斗 2 <math>\begin{pmatrix} 21-8 \\ 21-9 \end{pmatrix}</math> 0 下田 侑</p>	<p>試合番号 BT-3</p> <p>熊本県 3 - 0 福島県B</p> <p>中村 大雅 2 <math>\begin{pmatrix} 21-15 \\ 21-7 \end{pmatrix}</math> 0 門馬 竜ノ介 緒方 涼 2 <math>\begin{pmatrix} 21-15 \\ 21-7 \end{pmatrix}</math> 0 佐々木 一慧</p> <p>川野 逞 2 <math>\begin{pmatrix} 21-16 \\ 21-14 \end{pmatrix}</math> 0 関根 岳斗</p> <p>角中 聖央 2 <math>\begin{pmatrix} 21-13 \\ 21-4 \end{pmatrix}</math> 0 矢内 太樹</p>
<p>試合番号 BT-4</p> <p>群馬県 2 - 1 徳島県</p> <p>土屋 航平 1 <math>\begin{pmatrix} 21-16 \\ 23-25 \\ 3-21 \end{pmatrix}</math> 2 山下 立結 高石 青来 1 <math>\begin{pmatrix} 21-16 \\ 23-25 \\ 3-21 \end{pmatrix}</math> 2 川内 俊輝</p> <p>山口 晃央 2 <math>\begin{pmatrix} 21-10 \\ 21-17 \end{pmatrix}</math> 0 西 奏祐</p> <p>大場 悠正 2 <math>\begin{pmatrix} 21-12 \\ 21-18 \end{pmatrix}</math> 0 古川 開司</p>	<p>試合番号 BT-5</p> <p>山形県 3 - 0 大分県</p> <p>劔持 光陽 2 <math>\begin{pmatrix} 21-10 \\ 21-12 \end{pmatrix}</math> 0 合澤 晴太 佐藤 多希 2 <math>\begin{pmatrix} 21-10 \\ 21-12 \end{pmatrix}</math> 0 尾方 柊介</p> <p>金田 煌永 2 <math>\begin{pmatrix} 21-10 \\ 21-14 \end{pmatrix}</math> 0 池永 蒼真</p> <p>梅津 光利 2 <math>\begin{pmatrix} 21-8 \\ 21-15 \end{pmatrix}</math> 0 飯倉 一翔</p>	<p>試合番号 BT-6</p> <p>鳥取県 3 - 0 秋田県</p> <p>鈴木 創太 2 <math>\begin{pmatrix} 21-11 \\ 26-28 \\ 21-13 \end{pmatrix}</math> 1 沖田 朝飛 森本 輝人 2 <math>\begin{pmatrix} 21-11 \\ 26-28 \\ 21-13 \end{pmatrix}</math> 1 長岡 涼輔</p> <p>湯原 悠登 2 <math>\begin{pmatrix} 21-15 \\ 21-16 \end{pmatrix}</math> 0 奥山 陽翔</p> <p>山崎 碧翔 2 <math>\begin{pmatrix} 21-17 \\ 21-19 \end{pmatrix}</math> 0 對馬 奏羽</p>
<p>試合番号 BT-7</p> <p>長野県 2 - 1 宮崎県</p> <p>玉井 健心 2 <math>\begin{pmatrix} 22-20 \\ 21-13 \end{pmatrix}</math> 0 松田 宙大 青木 一馬 2 <math>\begin{pmatrix} 22-20 \\ 21-13 \end{pmatrix}</math> 0 小野原 瑛音</p> <p>伊東 優真 2 <math>\begin{pmatrix} 21-7 \\ 21-8 \end{pmatrix}</math> 0 黒田 真司</p> <p>臼田 陽翔 0 <math>\begin{pmatrix} 15-21 \\ 14-21 \end{pmatrix}</math> 2 串間 太政</p>	<p>試合番号 BT-8</p> <p>青森県 3 - 0 高知県</p> <p>佐藤 由規 2 <math>\begin{pmatrix} 22-20 \\ 21-16 \end{pmatrix}</math> 0 宇賀 未来哉 鳴海 瑛人 2 <math>\begin{pmatrix} 22-20 \\ 21-16 \end{pmatrix}</math> 0 西森 藍翔</p> <p>林 瑛太 2 <math>\begin{pmatrix} 21-14 \\ 15-21 \\ 21-18 \end{pmatrix}</math> 1 橋村 六駆</p> <p>北山 悠真 2 <math>\begin{pmatrix} 21-16 \\ 21-18 \end{pmatrix}</math> 0 小山 佳名太</p>	<p>試合番号 BT-9</p> <p>南北海道 2 - 1 大阪府</p> <p>時田 弥人 2 <math>\begin{pmatrix} 21-15 \\ 21-14 \end{pmatrix}</math> 0 文元 健翔 千葉 奨馬 2 <math>\begin{pmatrix} 21-15 \\ 21-14 \end{pmatrix}</math> 0 井手口 翔</p> <p>田中 大誇 2 <math>\begin{pmatrix} 21-13 \\ 21-11 \end{pmatrix}</math> 0 新田 敦史</p> <p>小野 文慈 0 <math>\begin{pmatrix} 5-21 \\ 4-21 \end{pmatrix}</math> 2 中神 怜士</p>
<p>試合番号 BT-10</p> <p>千葉県 3 - 0 北北海道</p> <p>坂本 結翔 2 <math>\begin{pmatrix} 21-10 \\ 21-12 \end{pmatrix}</math> 0 大木 陽生 湯川 瑛大 2 <math>\begin{pmatrix} 21-10 \\ 21-12 \end{pmatrix}</math> 0 仁科 央雅</p> <p>横田 絆 2 <math>\begin{pmatrix} 21-7 \\ 21-10 \end{pmatrix}</math> 0 大坂 春道</p> <p>鈴木 悠輔 2 <math>\begin{pmatrix} 21-7 \\ 21-13 \end{pmatrix}</math> 0 須藤 樹</p>	<p>試合番号 BT-11</p> <p>沖縄県 2 - 1 福島県A</p> <p>志喜屋 伍斗 2 <math>\begin{pmatrix} 21-18 \\ 21-12 \end{pmatrix}</math> 0 荒井 隆毅 新垣 洋昇 2 <math>\begin{pmatrix} 21-18 \\ 21-12 \end{pmatrix}</math> 0 栳木 冬磨</p> <p>小波津 七誠 0 <math>\begin{pmatrix} 7-21 \\ 7-21 \end{pmatrix}</math> 2 大宮 蒼空</p> <p>新垣 輝希 2 <math>\begin{pmatrix} 16-21 \\ 21-18 \\ 22-20 \end{pmatrix}</math> 1 大宮 冬真</p>	<p>試合番号 BT-12</p> <p>愛媛県 2 - 1 宮城県</p> <p>日田 峻介 2 <math>\begin{pmatrix} 21-11 \\ 21-17 \end{pmatrix}</math> 0 中澤 悠太 高橋 遼真 2 <math>\begin{pmatrix} 21-11 \\ 21-17 \end{pmatrix}</math> 0 小澤 翼</p> <p>大野 愛斗 0 <math>\begin{pmatrix} 6-21 \\ 10-21 \end{pmatrix}</math> 2 寺島 拓夢</p> <p>篠原 康輔 2 <math>\begin{pmatrix} 21-18 \\ 20-22 \\ 22-20 \end{pmatrix}</math> 1 千葉 陽翔</p>
<p>試合番号 BT-13</p> <p>山口県 2 - 1 鹿児島県</p> <p>林 歩睦 2 <math>\begin{pmatrix} 21-19 \\ 14-21 \\ 21-16 \end{pmatrix}</math> 1 鳩宿 瞬 樋渡 優 2 <math>\begin{pmatrix} 21-19 \\ 14-21 \\ 21-16 \end{pmatrix}</math> 1 鳩宿 遼</p> <p>中山 航 2 <math>\begin{pmatrix} 21-14 \\ 21-19 \end{pmatrix}</math> 0 石原 達希</p> <p>立脇 唯羽 0 <math>\begin{pmatrix} 14-21 \\ 15-21 \end{pmatrix}</math> 2 峰元 遙生</p>	<p>試合番号 BT-14</p> <p>香川県 2 - 1 岐阜県</p> <p>植田 蒼士 2 <math>\begin{pmatrix} 21-10 \\ 21-11 \end{pmatrix}</math> 0 齋藤 汰月 中島 暖人 2 <math>\begin{pmatrix} 21-10 \\ 21-11 \end{pmatrix}</math> 0 松井 透和</p> <p>田阪 春馬 2 <math>\begin{pmatrix} 21-9 \\ 21-13 \end{pmatrix}</math> 0 後藤 悠真</p> <p>中川 怜雄 0 <math>\begin{pmatrix} 16-21 \\ 19-21 \end{pmatrix}</math> 2 中村 倫大</p>	<p>試合番号 BT-15</p> <p>奈良県 2 - 1 長崎県</p> <p>武田 真 2 <math>\begin{pmatrix} 21-13 \\ 21-18 \end{pmatrix}</math> 0 波多江 美翔 浅野 海斗 2 <math>\begin{pmatrix} 21-13 \\ 21-18 \end{pmatrix}</math> 0 溝口 蓮</p> <p>大塚 夢来 2 <math>\begin{pmatrix} 21-19 \\ 21-13 \end{pmatrix}</math> 0 渡辺 暁翔</p> <p>曾和 風我 1 <math>\begin{pmatrix} 19-21 \\ 24-22 \\ 7-21 \end{pmatrix}</math> 2 森下 遼太郎</p>

<p>試合番号 BT-16</p> <p>佐賀県 2 - 1 和歌山県</p> <p>倉掛 光輝士 2 <math>\left( \begin{smallmatrix} 21-19 \\ 21-14 \end{smallmatrix} \right)</math> 0 尾野 広樹 井上 睦也 0 平嶋 天嘉</p> <p>北島 拓実 2 <math>\left( \begin{smallmatrix} 21-12 \\ 21-11 \end{smallmatrix} \right)</math> 0 岩橋 東房</p> <p>中田 健琉 0 <math>\left( \begin{smallmatrix} 13-21 \\ 16-21 \end{smallmatrix} \right)</math> 2 高野 湖葵</p>	<p>試合番号 BT-17</p> <p>島根県 2 - 1 岩手県</p> <p>加本 逸真 2 <math>\left( \begin{smallmatrix} 17-21 \\ 21-19 \\ 22-20 \end{smallmatrix} \right)</math> 1 平賀 成龍 竹田 悠希 1 高橋 大陽</p> <p>木次 勝俐 2 <math>\left( \begin{smallmatrix} 18-21 \\ 21-17 \\ 22-20 \end{smallmatrix} \right)</math> 1 山崎 強生</p> <p>園村 晴 0 <math>\left( \begin{smallmatrix} 14-21 \\ 15-21 \end{smallmatrix} \right)</math> 2 齊藤 遙斗</p>	<p>試合番号 BT-18</p> <p>京都府 2 - 1 三重県</p> <p>山下 將太郎 2 <math>\left( \begin{smallmatrix} 21-16 \\ 21-19 \end{smallmatrix} \right)</math> 0 江崎 大晟 山下 太雅 0 秋山 翔</p> <p>岩崎 琉義 2 <math>\left( \begin{smallmatrix} 21-17 \\ 21-13 \end{smallmatrix} \right)</math> 0 木下 響介</p> <p>田邊 陽向 0 <math>\left( \begin{smallmatrix} 16-21 \\ 8-21 \end{smallmatrix} \right)</math> 2 内山 涉夢</p>
<p>試合番号 BT-19</p> <p>新潟県 2 - 1 熊本県</p> <p>矢部 童夢 1 <math>\left( \begin{smallmatrix} 18-21 \\ 21-16 \\ 16-21 \end{smallmatrix} \right)</math> 2 鬼塚 新 川崎 慶人 2 中村 大雅</p> <p>芦田 潤平 2 <math>\left( \begin{smallmatrix} 21-19 \\ 21-13 \end{smallmatrix} \right)</math> 0 川野 逞</p> <p>橋 邦斗 2 <math>\left( \begin{smallmatrix} 21-14 \\ 21-14 \end{smallmatrix} \right)</math> 0 角中 聖央</p>	<p>試合番号 BT-20</p> <p>滋賀県 3 - 0 群馬県</p> <p>森野 亜楠 2 <math>\left( \begin{smallmatrix} 21-17 \\ 21-16 \end{smallmatrix} \right)</math> 0 山口 晃央 中塚 大翔 0 倉田 匠</p> <p>伊藤 大馳 2 <math>\left( \begin{smallmatrix} 21-11 \\ 21-14 \end{smallmatrix} \right)</math> 0 大場 悠正</p> <p>二井家 蒼空 2 <math>\left( \begin{smallmatrix} 21-4 \\ 21-17 \end{smallmatrix} \right)</math> 0 杉本 優良</p>	<p>試合番号 BT-21</p> <p>山形県 3 - 0 石川県</p> <p>劔持 光陽 2 <math>\left( \begin{smallmatrix} 21-19 \\ 21-15 \end{smallmatrix} \right)</math> 0 木谷 翔太 佐藤 多希 0 舟渡 啓斗</p> <p>金田 煌永 2 <math>\left( \begin{smallmatrix} 23-21 \\ 22-24 \\ 21-17 \end{smallmatrix} \right)</math> 1 松原 史穂</p> <p>梅津 光利 2 <math>\left( \begin{smallmatrix} 21-6 \\ 21-10 \end{smallmatrix} \right)</math> 0 西村 采人</p>
<p>試合番号 BT-22</p> <p>茨城県 3 - 0 鳥取県</p> <p>坂本 大知 2 <math>\left( \begin{smallmatrix} 21-15 \\ 21-13 \end{smallmatrix} \right)</math> 0 鈴木 創太 宮下 桧 0 谷本 悠平</p> <p>藤森 海斗 2 <math>\left( \begin{smallmatrix} 21-9 \\ 21-14 \end{smallmatrix} \right)</math> 0 湯原 悠登</p> <p>高桑 凜人 2 <math>\left( \begin{smallmatrix} 21-17 \\ 21-19 \end{smallmatrix} \right)</math> 0 山崎 碧翔</p>	<p>試合番号 BT-23</p> <p>長野県 3 - 0 静岡県</p> <p>青木 一馬 2 <math>\left( \begin{smallmatrix} 21-13 \\ 21-18 \end{smallmatrix} \right)</math> 0 柘植 太壱 下島 煌大 0 山下 瑛翔</p> <p>伊東 優真 2 <math>\left( \begin{smallmatrix} 21-9 \\ 21-8 \end{smallmatrix} \right)</math> 0 伊藤 駿翔</p> <p>玉井 健心 2 <math>\left( \begin{smallmatrix} 21-7 \\ 23-21 \end{smallmatrix} \right)</math> 0 横山 真士</p>	<p>試合番号 BT-24</p> <p>神奈川県 3 - 0 青森県</p> <p>升 吏斗哉 2 <math>\left( \begin{smallmatrix} 21-12 \\ 22-20 \end{smallmatrix} \right)</math> 0 北山 悠真 殿畑 玲人 0 佐藤 由規</p> <p>熊耳 和希 2 <math>\left( \begin{smallmatrix} 14-21 \\ 21-13 \\ 21-12 \end{smallmatrix} \right)</math> 1 鳴海 瑛人</p> <p>小金井 道斗 2 <math>\left( \begin{smallmatrix} 21-11 \\ 16-21 \\ 21-14 \end{smallmatrix} \right)</math> 1 林 瑛太</p>
<p>試合番号 BT-25</p> <p>福岡県 3 - 0 南北海道</p> <p>井川 和真 2 <math>\left( \begin{smallmatrix} 21-12 \\ 21-18 \end{smallmatrix} \right)</math> 0 時田 弥人 春木 俊平 0 千葉 奨馬</p> <p>國分 蓮夢 2 <math>\left( \begin{smallmatrix} 23-21 \\ 23-21 \end{smallmatrix} \right)</math> 0 田中 大誇</p> <p>仁科 源太 2 <math>\left( \begin{smallmatrix} 21-3 \\ 21-3 \end{smallmatrix} \right)</math> 0 小野 文慈</p>	<p>試合番号 BT-26</p> <p>愛知県 2 - 1 千葉県</p> <p>石川 隼 0 <math>\left( \begin{smallmatrix} 16-21 \\ 18-21 \end{smallmatrix} \right)</math> 2 美濃 龍斗 仁枝 琥多郎 2 坂本 結翔</p> <p>池田 純一郎 2 <math>\left( \begin{smallmatrix} 20-22 \\ 22-20 \\ 21-14 \end{smallmatrix} \right)</math> 1 鈴木 悠輔</p> <p>山本 権利 2 <math>\left( \begin{smallmatrix} 21-19 \\ 16-21 \\ 21-17 \end{smallmatrix} \right)</math> 1 横田 絆</p>	<p>試合番号 BT-27</p> <p>富山県 3 - 0 沖縄県</p> <p>岩城 樹生 2 <math>\left( \begin{smallmatrix} 21-18 \\ 21-6 \end{smallmatrix} \right)</math> 0 志喜屋 伍斗 高尾 壮介 0 新垣 洋昇</p> <p>奥 真優 2 <math>\left( \begin{smallmatrix} 21-4 \\ 21-3 \end{smallmatrix} \right)</math> 0 小波津 七誠</p> <p>舩田 遼羽 2 <math>\left( \begin{smallmatrix} 21-10 \\ 21-11 \end{smallmatrix} \right)</math> 0 新垣 輝希</p>
<p>試合番号 BT-28</p> <p>兵庫県 2 - 1 愛媛県</p> <p>藤原 逸生 2 <math>\left( \begin{smallmatrix} 21-17 \\ 15-21 \\ 22-20 \end{smallmatrix} \right)</math> 1 日田 峻介 中川 陵冴 1 高橋 遼真</p> <p>田中 駿之介 2 <math>\left( \begin{smallmatrix} 24-22 \\ 21-17 \end{smallmatrix} \right)</math> 0 田坂 颯汰</p> <p>岡崎 恒次朗 0 <math>\left( \begin{smallmatrix} 23-25 \\ 10-21 \end{smallmatrix} \right)</math> 2 篠原 康輔</p>	<p>試合番号 BT-29</p> <p>東京都 3 - 0 山口県</p> <p>塩谷 朱雀 2 <math>\left( \begin{smallmatrix} 13-21 \\ 21-13 \\ 21-13 \end{smallmatrix} \right)</math> 1 林 歩睦 武森 陽向 1 樋渡 優</p> <p>坂口 功 2 <math>\left( \begin{smallmatrix} 21-13 \\ 21-17 \end{smallmatrix} \right)</math> 0 中山 航</p> <p>中川 翔護 2 <math>\left( \begin{smallmatrix} 21-9 \\ 21-19 \end{smallmatrix} \right)</math> 0 立脇 唯羽</p>	<p>試合番号 BT-30</p> <p>栃木県 2 - 1 香川県</p> <p>鈴木 大我 0 <math>\left( \begin{smallmatrix} 14-21 \\ 14-21 \end{smallmatrix} \right)</math> 2 植田 蒼士 雫 優心 2 中島 暖人</p> <p>松本 真優 2 <math>\left( \begin{smallmatrix} 21-15 \\ 19-21 \\ 21-14 \end{smallmatrix} \right)</math> 1 田阪 春馬</p> <p>押久保 太智 2 <math>\left( \begin{smallmatrix} 21-14 \\ 21-13 \end{smallmatrix} \right)</math> 0 赤澤 武朗</p>

<p>試合番号 BT-31</p> <p>奈良県 2 - 1 広島県</p> <p>武田 真 0 <math>\begin{pmatrix} 20-22 \\ 14-21 \end{pmatrix}</math> 2 河野 楓真 浅野 海斗 2 <math>\begin{pmatrix} 21-11 \\ 13-21 \\ 21-19 \end{pmatrix}</math> 1 山本 崇史</p> <p>山田 らん 2 <math>\begin{pmatrix} 21-18 \\ 21-17 \end{pmatrix}</math> 0 小川 真輝</p>	<p>試合番号 BT-32</p> <p>埼玉県 3 - 0 佐賀県</p> <p>大塚 海飛 2 <math>\begin{pmatrix} 21-18 \\ 21-13 \end{pmatrix}</math> 0 倉掛 光輝士 森田 倫晟 2 <math>\begin{pmatrix} 21-14 \\ 21-12 \end{pmatrix}</math> 0 北島 拓実</p> <p>萩原 駿希 2 <math>\begin{pmatrix} 21-3 \\ 21-11 \end{pmatrix}</math> 0 中田 健琉</p>	<p>試合番号 BT-33</p> <p>福井県 2 - 1 島根県</p> <p>村上 旺大 2 <math>\begin{pmatrix} 21-19 \\ 21-14 \end{pmatrix}</math> 0 加本 逸真 前田 陽多 2 <math>\begin{pmatrix} 21-19 \\ 14-21 \\ 18-21 \end{pmatrix}</math> 2 木次 勝俐</p> <p>木内 奏佑 1 <math>\begin{pmatrix} 21-12 \\ 21-17 \end{pmatrix}</math> 0 園村 晴</p>
<p>試合番号 BT-34</p> <p>京都府 2 - 1 新潟県</p> <p>山下 将太郎 2 <math>\begin{pmatrix} 21-15 \\ 21-16 \end{pmatrix}</math> 0 大橋 皇希 山下 太雅 2 <math>\begin{pmatrix} 16-21 \\ 12-21 \end{pmatrix}</math> 2 芦田 潤平</p> <p>砂川 颯雅 0 <math>\begin{pmatrix} 18-21 \\ 21-11 \\ 21-4 \end{pmatrix}</math> 1 橘 邦斗</p>	<p>試合番号 BT-35</p> <p>山形県 2 - 0 滋賀県</p> <p>劔持 光陽 2 <math>\begin{pmatrix} 19-21 \\ 21-15 \\ 21-16 \end{pmatrix}</math> 1 森野 亜楠 佐藤 多希 2 <math>\begin{pmatrix} 21-17 \\ 13-21 \\ 24-22 \end{pmatrix}</math> 1 伊藤 大馳</p> <p>梅津 光利 2 <math>\begin{pmatrix} 21-17 \\ 13-21 \\ 24-22 \end{pmatrix}</math> 1 伊藤 大馳</p> <p>中野 謙志 <math>\begin{pmatrix} \phantom{00} \\ \phantom{00} \end{pmatrix}</math> 田中 一光</p>	<p>試合番号 BT-36</p> <p>長野県 2 - 0 茨城県</p> <p>玉井 健心 2 <math>\begin{pmatrix} 21-13 \\ 18-21 \\ 21-16 \end{pmatrix}</math> 1 坂本 大知 青木 一馬 2 <math>\begin{pmatrix} 21-15 \\ 21-15 \end{pmatrix}</math> 0 藤森 海斗</p> <p>伊東 優真 2 <math>\begin{pmatrix} 21-15 \\ 21-15 \end{pmatrix}</math> 0 藤森 海斗</p> <p>臼田 陽翔 <math>\begin{pmatrix} \phantom{00} \\ \phantom{00} \end{pmatrix}</math> 高桑 凜人</p>
<p>試合番号 BT-37</p> <p>神奈川県 2 - 1 福岡県</p> <p>升 吏斗哉 2 <math>\begin{pmatrix} 24-22 \\ 21-18 \end{pmatrix}</math> 0 宮原 圭純 殿畑 玲人 2 <math>\begin{pmatrix} 12-21 \\ 21-18 \\ 13-21 \end{pmatrix}</math> 2 國分 蓮夢</p> <p>大友 輝真 1 <math>\begin{pmatrix} 21-19 \\ 6-21 \\ 21-19 \end{pmatrix}</math> 1 仁科 源太</p> <p>小金井 道斗 2 <math>\begin{pmatrix} 21-19 \\ 6-21 \\ 21-19 \end{pmatrix}</math> 1 仁科 源太</p>	<p>試合番号 BT-38</p> <p>富山県 2 - 1 愛知県</p> <p>三石 草太 0 <math>\begin{pmatrix} 13-21 \\ 17-21 \end{pmatrix}</math> 2 山本 権利 安田 翔 2 <math>\begin{pmatrix} 21-18 \\ 21-19 \end{pmatrix}</math> 0 石川 隼</p> <p>舛田 遼羽 2 <math>\begin{pmatrix} 21-16 \\ 21-8 \end{pmatrix}</math> 0 池田 純一郎</p> <p>奥 真優 2 <math>\begin{pmatrix} 21-16 \\ 21-8 \end{pmatrix}</math> 0 池田 純一郎</p>	<p>試合番号 BT-39</p> <p>東京都 2 - 1 兵庫県</p> <p>塩谷 朱雀 0 <math>\begin{pmatrix} 15-21 \\ 18-21 \end{pmatrix}</math> 2 藤原 逸生 武森 陽向 2 <math>\begin{pmatrix} 21-14 \\ 21-6 \end{pmatrix}</math> 0 田中 駿之介</p> <p>坂口 功 2 <math>\begin{pmatrix} 18-21 \\ 21-19 \\ 21-15 \end{pmatrix}</math> 1 岡崎 恒次朗</p> <p>中川 翔護 2 <math>\begin{pmatrix} 18-21 \\ 21-19 \\ 21-15 \end{pmatrix}</math> 1 岡崎 恒次朗</p>
<p>試合番号 BT-40</p> <p>栃木県 2 - 0 奈良県</p> <p>鈴木 大我 2 <math>\begin{pmatrix} 21-18 \\ 20-22 \\ 21-11 \end{pmatrix}</math> 1 武田 真 藤原 秀緯 2 <math>\begin{pmatrix} 21-10 \\ 21-12 \end{pmatrix}</math> 0 曾和 風我</p> <p>松本 真優 2 <math>\begin{pmatrix} 21-10 \\ 21-12 \end{pmatrix}</math> 0 曾和 風我</p> <p>押久保 太智 <math>\begin{pmatrix} \phantom{00} \\ \phantom{00} \end{pmatrix}</math> 大塚 夢来</p>	<p>試合番号 BT-41</p> <p>埼玉県 2 - 0 福井県</p> <p>大塚 海飛 2 <math>\begin{pmatrix} 21-16 \\ 19-21 \\ 21-8 \end{pmatrix}</math> 1 寺尾 大輝 森田 倫晟 2 <math>\begin{pmatrix} 21-10 \\ 21-10 \end{pmatrix}</math> 0 村上 旺大</p> <p>萩原 駿希 2 <math>\begin{pmatrix} 21-10 \\ 21-10 \end{pmatrix}</math> 0 村上 旺大</p> <p>坂脇 憲広 <math>\begin{pmatrix} \phantom{00} \\ \phantom{00} \end{pmatrix}</math> 小川 雄斗</p>	<p>試合番号 BT-42</p> <p>京都府 2 - 0 山形県</p> <p>山下 将太郎 2 <math>\begin{pmatrix} 21-17 \\ 19-21 \\ 21-15 \end{pmatrix}</math> 1 劔持 光陽 山下 太雅 2 <math>\begin{pmatrix} 21-16 \\ 21-14 \end{pmatrix}</math> 0 中野 謙志</p> <p>岩崎 琉義 2 <math>\begin{pmatrix} 21-16 \\ 21-14 \end{pmatrix}</math> 0 中野 謙志</p> <p>田邊 陽向 <math>\begin{pmatrix} 13-12 \\ 打切り \end{pmatrix}</math> 金田 煌永</p>
<p>試合番号 BT-43</p> <p>長野県 2 - 1 神奈川県</p> <p>青木 一馬 0 <math>\begin{pmatrix} 10-21 \\ 12-21 \end{pmatrix}</math> 2 升 吏斗哉 下島 煌大 2 <math>\begin{pmatrix} 21-10 \\ 21-9 \end{pmatrix}</math> 0 高橋 真生</p> <p>玉井 健心 2 <math>\begin{pmatrix} 21-10 \\ 21-9 \end{pmatrix}</math> 0 高橋 真生</p> <p>伊東 優真 2 <math>\begin{pmatrix} 21-11 \\ 21-8 \end{pmatrix}</math> 0 小金井 道斗</p>	<p>試合番号 BT-44</p> <p>富山県 2 - 0 東京都</p> <p>岩城 樹生 2 <math>\begin{pmatrix} 21-18 \\ 21-16 \end{pmatrix}</math> 0 塩谷 朱雀 三石 草太 2 <math>\begin{pmatrix} 21-18 \\ 21-16 \end{pmatrix}</math> 0 武森 陽向</p> <p>奥 真優 1 <math>\begin{pmatrix} 21-19 \\ 23-25 \\ 13-15 \end{pmatrix}</math> 1 坂口 功</p> <p>舛田 遼羽 2 <math>\begin{pmatrix} 21-11 \\ 打切り \\ 21-12 \end{pmatrix}</math> 0 内田 壮一郎</p>	<p>試合番号 BT-45</p> <p>埼玉県 2 - 1 栃木県</p> <p>大塚 海飛 2 <math>\begin{pmatrix} 21-18 \\ 21-17 \end{pmatrix}</math> 0 檜山 誠太 森田 倫晟 2 <math>\begin{pmatrix} 19-21 \\ 15-21 \end{pmatrix}</math> 2 松本 真優</p> <p>坂脇 憲広 0 <math>\begin{pmatrix} 19-21 \\ 15-21 \end{pmatrix}</math> 2 松本 真優</p> <p>萩原 駿希 2 <math>\begin{pmatrix} 21-14 \\ 21-12 \end{pmatrix}</math> 0 押久保 太智</p>

試合番号 BT-46	試合番号 BT-47	試合番号 BT-48
京都府 2 - 1 長野県	富山県 2 - 1 埼玉県	富山県 2 - 1 京都府
山下 将太郎 $2 \begin{pmatrix} 21-19 \\ 18-21 \\ 22-20 \end{pmatrix}$ 1 玉井 健心 山下 太雅	岩城 樹生 $0 \begin{pmatrix} 19-21 \\ 17-21 \end{pmatrix}$ 2 大塚 海飛 三石 草太	岩城 樹生 $1 \begin{pmatrix} 12-21 \\ 21-15 \\ 19-21 \end{pmatrix}$ 2 山下 将太郎 三石 草太
岩崎 琉義 $0 \begin{pmatrix} 9-21 \\ 8-21 \end{pmatrix}$ 2 伊東 優真	舛田 遼羽 $2 \begin{pmatrix} 23-21 \\ 21-10 \end{pmatrix}$ 0 萩原 駿希	舛田 遼羽 $2 \begin{pmatrix} 21-8 \\ 21-15 \end{pmatrix}$ 0 岩崎 琉義
田邊 陽向 $2 \begin{pmatrix} 22-20 \\ 21-18 \end{pmatrix}$ 0 臼田 陽翔	奥 真優 $2 \begin{pmatrix} 21-12 \\ 25-23 \end{pmatrix}$ 0 坂脇 憲広	奥 真優 $2 \begin{pmatrix} 21-12 \\ 21-5 \end{pmatrix}$ 0 田邊 陽向

<p>試合番号 GT-1</p> <p>島根県 2 - 1 福島県 B</p> <p>岡田 和奏 2 <math>\begin{pmatrix} 21-17 \\ 17-21 \\ 21-6 \end{pmatrix}</math> 1 市川 鈴菜 川上 紗矢 2 <math>\begin{pmatrix} 21-17 \\ 17-21 \\ 21-6 \end{pmatrix}</math> 1 安藤 心那</p> <p>山本 茉奈 2 <math>\begin{pmatrix} 17-21 \\ 21-11 \\ 21-13 \end{pmatrix}</math> 1 藤田 那菜</p> <p>山口 栞 1 <math>\begin{pmatrix} 21-13 \\ 10-21 \\ 16-21 \end{pmatrix}</math> 2 本多 梨香子</p>	<p>試合番号 GT-2</p> <p>兵庫県 2 - 1 富山県</p> <p>中島 彩寧 2 <math>\begin{pmatrix} 21-19 \\ 22-20 \end{pmatrix}</math> 0 谷 心結 大歳 真乃奏 2 <math>\begin{pmatrix} 21-19 \\ 22-20 \end{pmatrix}</math> 0 横山 奈美</p> <p>宇草 柿乃 0 <math>\begin{pmatrix} 19-21 \\ 16-21 \end{pmatrix}</math> 2 安村 紗来</p> <p>小林 佳依 2 <math>\begin{pmatrix} 21-10 \\ 21-10 \end{pmatrix}</math> 0 永森 百々花</p>	<p>試合番号 GT-3</p> <p>南北海道 2 - 1 熊本県</p> <p>斎野 美結佳 2 <math>\begin{pmatrix} 21-17 \\ 21-18 \end{pmatrix}</math> 0 田中 いちか 関野 莉子 2 <math>\begin{pmatrix} 21-17 \\ 21-18 \end{pmatrix}</math> 0 谷本 月渚</p> <p>浅井 志保 2 <math>\begin{pmatrix} 21-14 \\ 21-16 \end{pmatrix}</math> 0 丸塚 美海</p> <p>後藤 倫 1 <math>\begin{pmatrix} 21-18 \\ 7-21 \\ 19-21 \end{pmatrix}</math> 2 高植 あやか</p>
<p>試合番号 GT-4</p> <p>宮崎県 3 - 0 山梨県</p> <p>淡路 佳乃 2 <math>\begin{pmatrix} 21-17 \\ 21-15 \end{pmatrix}</math> 0 田上 夕莉 古谷 詩蘭 2 <math>\begin{pmatrix} 21-17 \\ 21-15 \end{pmatrix}</math> 0 藤井 杏吏</p> <p>城村 沙都 2 <math>\begin{pmatrix} 21-11 \\ 21-11 \end{pmatrix}</math> 0 越智 絢香</p> <p>杉本 稀咲 2 <math>\begin{pmatrix} 21-15 \\ 21-15 \end{pmatrix}</math> 0 津金 心奏</p>	<p>試合番号 GT-5</p> <p>宮城県 2 - 1 山口県</p> <p>佐藤 もも音 0 <math>\begin{pmatrix} 18-21 \\ 17-21 \end{pmatrix}</math> 2 古田 紗也 渡部 友里乃 0 <math>\begin{pmatrix} 18-21 \\ 17-21 \end{pmatrix}</math> 2 内山 蘭</p> <p>芳賀 凜歩 2 <math>\begin{pmatrix} 21-14 \\ 21-8 \end{pmatrix}</math> 0 羽山 心陽</p> <p>板橋 ゆい 2 <math>\begin{pmatrix} 21-15 \\ 21-15 \end{pmatrix}</math> 0 井上 美穂</p>	<p>試合番号 GT-6</p> <p>三重県 3 - 0 秋田県</p> <p>福西 陽奈乃 2 <math>\begin{pmatrix} 21-9 \\ 21-14 \end{pmatrix}</math> 0 今 紗雪 谷田 楓華 2 <math>\begin{pmatrix} 21-9 \\ 21-14 \end{pmatrix}</math> 0 嵯峨 幸桜</p> <p>鎌田 虹花 2 <math>\begin{pmatrix} 21-17 \\ 21-15 \end{pmatrix}</math> 0 伊藤 翼</p> <p>末吉 虹心実 2 <math>\begin{pmatrix} 16-21 \\ 26-24 \\ 23-21 \end{pmatrix}</math> 1 鈴木 彩空</p>
<p>試合番号 GT-7</p> <p>京都府 2 - 1 長崎県</p> <p>射庭 紀乃 2 <math>\begin{pmatrix} 21-11 \\ 21-3 \end{pmatrix}</math> 0 安永 琴音 岩井 葵晴 2 <math>\begin{pmatrix} 21-11 \\ 21-3 \end{pmatrix}</math> 0 山中 咲海</p> <p>岩田 彩加 1 <math>\begin{pmatrix} 12-21 \\ 21-9 \\ 10-21 \end{pmatrix}</math> 2 大石 咲和</p> <p>大下 知夏 2 <math>\begin{pmatrix} 21-15 \\ 22-20 \end{pmatrix}</math> 0 吉川 楓華</p>	<p>試合番号 GT-8</p> <p>新潟県 2 - 1 沖縄県</p> <p>本間 莉緒 2 <math>\begin{pmatrix} 21-13 \\ 21-8 \end{pmatrix}</math> 0 新門 三千花 岩本 花 2 <math>\begin{pmatrix} 21-13 \\ 21-8 \end{pmatrix}</math> 0 平良 優奈</p> <p>内田 琳 0 <math>\begin{pmatrix} 17-21 \\ 18-21 \end{pmatrix}</math> 2 平 純空</p> <p>山岸 真羽 2 <math>\begin{pmatrix} 21-6 \\ 21-10 \end{pmatrix}</math> 0 香村 心夏</p>	<p>試合番号 GT-9</p> <p>青森県 3 - 0 高知県</p> <p>工藤 鈴未 2 <math>\begin{pmatrix} 23-25 \\ 21-15 \\ 21-18 \end{pmatrix}</math> 1 田中 千智 三浦 紅亜 2 <math>\begin{pmatrix} 23-25 \\ 21-15 \\ 21-18 \end{pmatrix}</math> 1 松田 心花</p> <p>奈良岡 美羽 2 <math>\begin{pmatrix} 21-17 \\ 18-21 \\ 21-17 \end{pmatrix}</math> 1 三好 萌生</p> <p>小野 澄朱 2 <math>\begin{pmatrix} 21-19 \\ 21-18 \end{pmatrix}</math> 0 竹内 希優</p>
<p>試合番号 GT-10</p> <p>佐賀県 2 - 1 和歌山県</p> <p>小島 優奈 2 <math>\begin{pmatrix} 21-18 \\ 19-21 \\ 21-6 \end{pmatrix}</math> 1 花野 綺星 八木 美樹 2 <math>\begin{pmatrix} 21-18 \\ 19-21 \\ 21-6 \end{pmatrix}</math> 1 安宅 絢菜</p> <p>副島 愛梨 2 <math>\begin{pmatrix} 21-10 \\ 21-16 \end{pmatrix}</math> 0 楠 悠有</p> <p>中尾 優芽 0 <math>\begin{pmatrix} 19-21 \\ 14-21 \end{pmatrix}</math> 2 岡田 琴羽</p>	<p>試合番号 GT-11</p> <p>香川県 2 - 1 広島県</p> <p>笠井 聖来 2 <math>\begin{pmatrix} 21-14 \\ 21-16 \end{pmatrix}</math> 0 越智 菜都美 藤本 香穂 2 <math>\begin{pmatrix} 21-14 \\ 21-16 \end{pmatrix}</math> 0 小松木 悠愛</p> <p>西山 心音 2 <math>\begin{pmatrix} 21-13 \\ 21-14 \end{pmatrix}</math> 0 安達 華</p> <p>石原 芽依 0 <math>\begin{pmatrix} 19-21 \\ 18-21 \end{pmatrix}</math> 2 沖本 愛音</p>	<p>試合番号 GT-12</p> <p>長野県 2 - 1 山形県</p> <p>藤田 心麦 2 <math>\begin{pmatrix} 21-14 \\ 21-16 \end{pmatrix}</math> 0 荒瀬 結里 山崎 琳子 2 <math>\begin{pmatrix} 21-14 \\ 21-16 \end{pmatrix}</math> 0 中鉢 結香</p> <p>勝野 心結 0 <math>\begin{pmatrix} 5-21 \\ 10-21 \end{pmatrix}</math> 2 上野 優寿</p> <p>実原 凜奈 2 <math>\begin{pmatrix} 21-9 \\ 21-18 \end{pmatrix}</math> 0 鈴木 蘭音</p>
<p>試合番号 GT-13</p> <p>北北海道 3 - 0 奈良県</p> <p>江刺 百暖 2 <math>\begin{pmatrix} 21-12 \\ 21-12 \end{pmatrix}</math> 0 西込 明夏 佐藤 圭 2 <math>\begin{pmatrix} 21-12 \\ 21-12 \end{pmatrix}</math> 0 西前 咲良</p> <p>豊嶋 彩衣心 2 <math>\begin{pmatrix} 21-10 \\ 21-8 \end{pmatrix}</math> 0 高岡 虹心</p> <p>東谷 悠吹 2 <math>\begin{pmatrix} 22-20 \\ 22-20 \end{pmatrix}</math> 0 巻木 瑠夏</p>	<p>試合番号 GT-14</p> <p>岩手県 2 - 1 愛媛県</p> <p>沼田 琴葉 0 <math>\begin{pmatrix} 12-21 \\ 17-21 \end{pmatrix}</math> 2 菅 星凜 日向端 理葉 0 <math>\begin{pmatrix} 12-21 \\ 17-21 \end{pmatrix}</math> 2 和泉 優花</p> <p>寺林 琴実 2 <math>\begin{pmatrix} 21-14 \\ 10-21 \\ 21-19 \end{pmatrix}</math> 1 水野 璃美</p> <p>畠山 来夢 2 <math>\begin{pmatrix} 21-16 \\ 21-10 \end{pmatrix}</math> 0 芝 結衣</p>	<p>試合番号 GT-15</p> <p>大分県 2 - 1 静岡県</p> <p>高倉 綾乃 2 <math>\begin{pmatrix} 21-18 \\ 21-19 \end{pmatrix}</math> 0 清 未玲亜 漆間 結衣 2 <math>\begin{pmatrix} 21-18 \\ 21-19 \end{pmatrix}</math> 0 御宿 芽衣</p> <p>梅野 泉 0 <math>\begin{pmatrix} 13-21 \\ 9-21 \end{pmatrix}</math> 2 長谷川 翼咲</p> <p>原田 こはく 2 <math>\begin{pmatrix} 21-15 \\ 21-8 \end{pmatrix}</math> 0 良知 さあや</p>



<p>試合番号 GT-16</p> <p>福島県 A 3 - 0 鳥取県</p> <p>小黑 咲良 2 <math>\begin{pmatrix} 21-8 \\ 21-9 \end{pmatrix}</math> 0 須崎 夢佳 長谷川 美羽 2 <math>\begin{pmatrix} 21-11 \\ 21-11 \end{pmatrix}</math> 0 遠藤 夢緩</p> <p>佐藤 心彩 2 <math>\begin{pmatrix} 21-18 \\ 21-10 \end{pmatrix}</math> 0 齋木 星花</p>	<p>試合番号 GT-17</p> <p>滋賀県 3 - 0 群馬県</p> <p>早瀬 ことみ 2 <math>\begin{pmatrix} 21-12 \\ 21-13 \end{pmatrix}</math> 0 高山 桜加 永谷 楓 2 <math>\begin{pmatrix} 21-19 \\ 10-21 \\ 21-18 \end{pmatrix}</math> 1 石原 茉侖</p> <p>松田 知奈 2 <math>\begin{pmatrix} 21-17 \\ 21-15 \end{pmatrix}</math> 0 中野 日麗</p>	<p>試合番号 GT-18</p> <p>埼玉県 2 - 1 島根県</p> <p>青木 心音 0 <math>\begin{pmatrix} 11-21 \\ 12-21 \end{pmatrix}</math> 2 岡田 和奏 橋本 和奏 0 <math>\begin{pmatrix} 15-21 \\ 23-21 \\ 21-14 \end{pmatrix}</math> 1 山口 栞</p> <p>富田 桃愛 2 <math>\begin{pmatrix} 21-16 \\ 21-6 \end{pmatrix}</math> 0 山本 茉奈</p>
<p>試合番号 GT-19</p> <p>兵庫県 3 - 0 南北海道</p> <p>中島 彩寧 2 <math>\begin{pmatrix} 21-13 \\ 21-16 \end{pmatrix}</math> 0 新田 芽唯 大歳 真乃奏 2 <math>\begin{pmatrix} 21-10 \\ 21-4 \end{pmatrix}</math> 0 浅井 志保</p> <p>小林 佳依 2 <math>\begin{pmatrix} 21-16 \\ 21-14 \end{pmatrix}</math> 0 後藤 倫</p>	<p>試合番号 GT-20</p> <p>岐阜県 2 - 1 宮崎県</p> <p>大迫 のえ 2 <math>\begin{pmatrix} 21-7 \\ 17-21 \\ 21-13 \end{pmatrix}</math> 1 甲斐 未羽 中島 芭瑠 2 <math>\begin{pmatrix} 21-19 \\ 11-21 \\ 16-21 \end{pmatrix}</math> 2 城村 沙都</p> <p>中山 舞悠香 1 <math>\begin{pmatrix} 21-16 \\ 21-18 \end{pmatrix}</math> 0 淡路 佳乃</p>	<p>試合番号 GT-21</p> <p>宮城県 3 - 0 徳島県</p> <p>佐藤 もも音 2 <math>\begin{pmatrix} 21-19 \\ 21-5 \end{pmatrix}</math> 0 川内 友葵 渡部 友里乃 2 <math>\begin{pmatrix} 21-8 \\ 21-9 \end{pmatrix}</math> 0 久保 愛実</p> <p>芳賀 凜歩 2 <math>\begin{pmatrix} 21-14 \\ 21-13 \end{pmatrix}</math> 0 中田 実里</p>
<p>試合番号 GT-22</p> <p>神奈川県 3 - 0 三重県</p> <p>高野 真衣 2 <math>\begin{pmatrix} 21-10 \\ 21-15 \end{pmatrix}</math> 0 福西 陽奈乃 津崎 帆乃 2 <math>\begin{pmatrix} 21-15 \\ 21-12 \end{pmatrix}</math> 0 鎌田 虹花</p> <p>田中 美月 2 <math>\begin{pmatrix} 21-14 \\ 21-7 \end{pmatrix}</math> 0 末吉 虹心実</p>	<p>試合番号 GT-23</p> <p>岡山県 2 - 1 京都府</p> <p>所 優空 0 <math>\begin{pmatrix} 15-21 \\ 16-21 \end{pmatrix}</math> 2 近藤 愛未 丹原 菜々美 2 <math>\begin{pmatrix} 21-11 \\ 17-21 \\ 21-12 \end{pmatrix}</math> 1 大下 知夏</p> <p>清板 侑里奈 2 <math>\begin{pmatrix} 21-13 \\ 21-16 \end{pmatrix}</math> 0 射庭 紀乃</p>	<p>試合番号 GT-24</p> <p>大阪府 2 - 1 新潟県</p> <p>千本木 彩音 0 <math>\begin{pmatrix} 11-21 \\ 13-21 \end{pmatrix}</math> 2 本間 莉緒 富田 琴音 2 <math>\begin{pmatrix} 18-21 \\ 21-11 \\ 21-18 \end{pmatrix}</math> 1 山岸 真羽</p> <p>相磯 慧 2 <math>\begin{pmatrix} 21-17 \\ 21-15 \end{pmatrix}</math> 0 内田 琳</p>
<p>試合番号 GT-25</p> <p>東京都 3 - 0 青森県</p> <p>藺田 優奈 2 <math>\begin{pmatrix} 21-10 \\ 19-21 \\ 21-9 \end{pmatrix}</math> 1 工藤 鈴未 渡邊 杏梨 2 <math>\begin{pmatrix} 21-6 \\ 21-15 \end{pmatrix}</math> 0 奈良岡 美羽</p> <p>皆川 恵茉 2 <math>\begin{pmatrix} 21-10 \\ 21-12 \end{pmatrix}</math> 0 小野 澄朱</p>	<p>試合番号 GT-26</p> <p>愛知県 3 - 0 佐賀県</p> <p>井上 梨海 2 <math>\begin{pmatrix} 21-19 \\ 21-12 \end{pmatrix}</math> 0 小島 優奈 田中 依舞 2 <math>\begin{pmatrix} 21-14 \\ 18-21 \\ 21-15 \end{pmatrix}</math> 1 副島 愛梨</p> <p>古舘 美空 2 <math>\begin{pmatrix} 21-6 \\ 21-4 \end{pmatrix}</math> 0 八坂 三生</p>	<p>試合番号 GT-27</p> <p>香川県 2 - 1 千葉県</p> <p>笠井 聖來 2 <math>\begin{pmatrix} 21-18 \\ 22-24 \\ 21-16 \end{pmatrix}</math> 1 齊郷 友花 藤本 香穂 2 <math>\begin{pmatrix} 21-11 \\ 21-18 \end{pmatrix}</math> 0 伊井 心春</p> <p>西山 心音 2 <math>\begin{pmatrix} 21-19 \\ 15-21 \\ 20-22 \end{pmatrix}</math> 2 前田 海慳</p>
<p>試合番号 GT-28</p> <p>鹿児島県 3 - 0 長野県</p> <p>横路 昊和 2 <math>\begin{pmatrix} 21-16 \\ 21-13 \end{pmatrix}</math> 0 藤田 心麦 馬場 結渚 2 <math>\begin{pmatrix} 21-10 \\ 21-3 \end{pmatrix}</math> 0 前島 友愛</p> <p>原口 倅歩 2 <math>\begin{pmatrix} 19-21 \\ 21-12 \\ 21-18 \end{pmatrix}</math> 1 実原 凜奈</p>	<p>試合番号 GT-29</p> <p>栃木県 2 - 1 北北海道</p> <p>柏木 結衣 2 <math>\begin{pmatrix} 21-13 \\ 14-21 \\ 21-14 \end{pmatrix}</math> 1 江刺 百暖 小川 夕里花 2 <math>\begin{pmatrix} 21-11 \\ 21-6 \end{pmatrix}</math> 0 東谷 悠吹</p> <p>中沢 莉子 2 <math>\begin{pmatrix} 14-21 \\ 15-21 \end{pmatrix}</math> 2 豊嶋 彩衣心</p>	<p>試合番号 GT-30</p> <p>茨城県 2 - 1 岩手県</p> <p>青山 ひかり 2 <math>\begin{pmatrix} 21-2 \\ 21-6 \end{pmatrix}</math> 0 沼田 琴葉 高玉 幸佳 2 <math>\begin{pmatrix} 19-21 \\ 20-22 \end{pmatrix}</math> 2 畠山 来夢</p> <p>前野 和実 0 <math>\begin{pmatrix} 22-20 \\ 18-21 \\ 21-2 \end{pmatrix}</math> 1 寺林 琴実</p>

<p>試合番号 GT-31</p> <p>福井県 2 - 1 大分県</p> <p>高地 凜愛 2 <math>\begin{pmatrix} 21-16 \\ 21-19 \end{pmatrix}</math> 0 漆間 結衣 谷本 芽生 0 <math>\begin{pmatrix} 16-21 \\ 12-21 \end{pmatrix}</math> 2 高倉 綾乃</p> <p>小松 桃子 2 <math>\begin{pmatrix} 21-12 \\ 21-16 \end{pmatrix}</math> 0 原田 こはく</p>	<p>試合番号 GT-32</p> <p>福島県 A 2 - 1 福岡県</p> <p>小黑 咲良 2 <math>\begin{pmatrix} 19-21 \\ 21-13 \\ 22-20 \end{pmatrix}</math> 1 水田 杏那 長谷川 美羽 0 <math>\begin{pmatrix} 3-21 \\ 6-21 \end{pmatrix}</math> 2 阿波 芽衣咲</p> <p>佐藤 心彩 2 <math>\begin{pmatrix} 21-11 \\ 21-13 \end{pmatrix}</math> 0 山下 空輝</p>	<p>試合番号 GT-33</p> <p>石川県 2 - 1 滋賀県</p> <p>岡田 実空 2 <math>\begin{pmatrix} 21-17 \\ 19-21 \\ 21-9 \end{pmatrix}</math> 1 早瀬 ことみ 富田 英 2 <math>\begin{pmatrix} 15-21 \\ 21-10 \\ 21-14 \end{pmatrix}</math> 1 松田 知奈</p> <p>吉嶋 あい 1 <math>\begin{pmatrix} 21-14 \\ 13-21 \\ 18-21 \end{pmatrix}</math> 2 加納 早柚美</p>
<p>試合番号 GT-34</p> <p>兵庫県 2 - 0 埼玉県</p> <p>中島 彩寧 2 <math>\begin{pmatrix} 21-15 \\ 24-22 \end{pmatrix}</math> 0 青木 心音 大歳 真乃奏 2 <math>\begin{pmatrix} 24-22 \\ 21-13 \end{pmatrix}</math> 0 富田 桃愛</p> <p>宇草 柿乃 ( ) 関根 菜乃</p>	<p>試合番号 GT-35</p> <p>宮城県 2 - 0 岐阜県</p> <p>佐藤 もも音 2 <math>\begin{pmatrix} 21-13 \\ 21-9 \end{pmatrix}</math> 0 大迫 のえ 渡部 友里乃 2 <math>\begin{pmatrix} 21-6 \\ 21-5 \end{pmatrix}</math> 0 中山 舞悠香</p> <p>板橋 ゆい ( ) 松永 紗南</p>	<p>試合番号 GT-36</p> <p>神奈川県 2 - 1 岡山県</p> <p>高野 真衣 2 <math>\begin{pmatrix} 21-14 \\ 21-13 \end{pmatrix}</math> 0 所 優空 津崎 帆乃 0 <math>\begin{pmatrix} 17-21 \\ 9-21 \end{pmatrix}</math> 2 渡邊 柚乃</p> <p>田中 美月 0 <math>\begin{pmatrix} 21-8 \\ 21-9 \end{pmatrix}</math> 0 清板 侑里奈</p>
<p>試合番号 GT-37</p> <p>東京都 2 - 0 大阪府</p> <p>藺田 優奈 2 <math>\begin{pmatrix} 21-6 \\ 21-14 \end{pmatrix}</math> 0 小池 真央 渡邊 杏梨 2 <math>\begin{pmatrix} 21-12 \\ 21-10 \end{pmatrix}</math> 0 相磯 慧</p> <p>皆川 恵菜 ( ) 小川 陽向</p>	<p>試合番号 GT-38</p> <p>愛知県 2 - 1 香川県</p> <p>井上 梨海 0 <math>\begin{pmatrix} 18-21 \\ 10-21 \end{pmatrix}</math> 2 笠井 聖來 吉永 梨乃 2 <math>\begin{pmatrix} 21-15 \\ 18-21 \\ 21-14 \end{pmatrix}</math> 1 西山 心音</p> <p>古舘 美空 2 <math>\begin{pmatrix} 21-12 \\ 21-14 \end{pmatrix}</math> 0 石原 芽依</p>	<p>試合番号 GT-39</p> <p>鹿児島県 2 - 0 栃木県</p> <p>横路 昊和 2 <math>\begin{pmatrix} 21-12 \\ 21-14 \end{pmatrix}</math> 0 阿部 美鈴 馬場 結渚 2 <math>\begin{pmatrix} 18-21 \\ 21-12 \\ 21-5 \end{pmatrix}</math> 1 中沢 莉子</p> <p>原口 倅歩 ( ) 柏木 結衣</p>
<p>試合番号 GT-40</p> <p>茨城県 2 - 0 福井県</p> <p>青山 ひかり 2 <math>\begin{pmatrix} 21-7 \\ 21-10 \end{pmatrix}</math> 0 高地 凜愛 高玉 幸佳 2 <math>\begin{pmatrix} 21-15 \\ 21-12 \end{pmatrix}</math> 0 帰山 柚子</p> <p>前野 和実 ( ) 小松 桃子</p>	<p>試合番号 GT-41</p> <p>福島県 A 2 - 1 石川県</p> <p>小黑 咲良 2 <math>\begin{pmatrix} 19-21 \\ 21-9 \\ 21-17 \end{pmatrix}</math> 1 廣瀬 綾夏 長谷川 美羽 0 <math>\begin{pmatrix} 11-21 \\ 19-21 \end{pmatrix}</math> 2 吉嶋 あい</p> <p>若杉 梨央奈 2 <math>\begin{pmatrix} 21-17 \\ 21-11 \end{pmatrix}</math> 0 廣瀬 香春</p>	<p>試合番号 GT-42</p> <p>兵庫県 2 - 1 宮城県</p> <p>中島 彩寧 2 <math>\begin{pmatrix} 21-19 \\ 21-9 \end{pmatrix}</math> 0 佐藤 もも音 大歳 真乃奏 0 <math>\begin{pmatrix} 9-21 \\ 5-21 \end{pmatrix}</math> 2 芳賀 凜歩</p> <p>宇草 柿乃 ( ) 板橋 ゆい</p>
<p>試合番号 GT-43</p> <p>東京都 2 - 0 神奈川県</p> <p>藺田 優奈 2 <math>\begin{pmatrix} 19-21 \\ 21-17 \\ 21-7 \end{pmatrix}</math> 1 高野 真衣 渡邊 杏梨 2 <math>\begin{pmatrix} 21-13 \\ 19-21 \\ 27-25 \end{pmatrix}</math> 1 星野 結衣</p> <p>皆川 恵菜 ( ) 田中 美月</p>	<p>試合番号 GT-44</p> <p>鹿児島県 2 - 1 愛知県</p> <p>横路 昊和 0 <math>\begin{pmatrix} 14-21 \\ 18-21 \end{pmatrix}</math> 2 井上 梨海 馬場 結渚 2 <math>\begin{pmatrix} 21-7 \\ 21-13 \end{pmatrix}</math> 0 吉永 梨乃</p> <p>松戸 海 2 <math>\begin{pmatrix} 21-12 \\ 21-5 \end{pmatrix}</math> 0 古舘 美空</p>	<p>試合番号 GT-45</p> <p>茨城県 2 - 1 福島県 A</p> <p>青山 ひかり 2 <math>\begin{pmatrix} 28-26 \\ 21-17 \end{pmatrix}</math> 0 小黑 咲良 高玉 幸佳 0 <math>\begin{pmatrix} 21-23 \\ 3-21 \end{pmatrix}</math> 2 佐藤 心彩</p> <p>前野 和実 2 <math>\begin{pmatrix} 21-17 \\ 10-21 \\ 21-12 \end{pmatrix}</math> 1 久保木 莉子</p>

試合番号 GT-46	試合番号 GT-47	試合番号 GT-48
東京都 2 - 0 兵庫県	鹿児島県 2 - 1 茨城県	鹿児島県 2 - 1 東京都
藺田 優奈 2 $\left( \begin{matrix} 21-17 \\ 21-18 \end{matrix} \right)$ 0 中島 彩寧 渡邊 杏梨	野元 あい 0 $\left( \begin{matrix} 11-21 \\ 16-21 \end{matrix} \right)$ 2 青山 ひかり 白田 絢音	横路 昊和 1 $\left( \begin{matrix} 21-19 \\ 13-21 \\ 11-21 \end{matrix} \right)$ 2 藺田 優奈 馬場 結渚
皆川 恵菜 2 $\left( \begin{matrix} 21-10 \\ 21-9 \end{matrix} \right)$ 0 宇草 柿乃	原口 倅歩 2 $\left( \begin{matrix} 21-10 \\ 21-8 \end{matrix} \right)$ 0 前田 未和	原口 倅歩 2 $\left( \begin{matrix} 21-12 \\ 21-13 \end{matrix} \right)$ 0 皆川 恵菜
伴野 碧唯 $\left( \begin{matrix} 5-2 \\ \text{打切り} \end{matrix} \right)$ 小林 佳依	松戸 海 2 $\left( \begin{matrix} 19-21 \\ 21-9 \\ 21-19 \end{matrix} \right)$ 1 前野 和実	松戸 海 2 $\left( \begin{matrix} 17-21 \\ 21-18 \\ 21-17 \end{matrix} \right)$ 1 伴野 碧唯

第30回全国小学生バドミントン選手権大会

令和3年12月27日-29日 郡山市・須賀川市

男子シングルス6年生以下

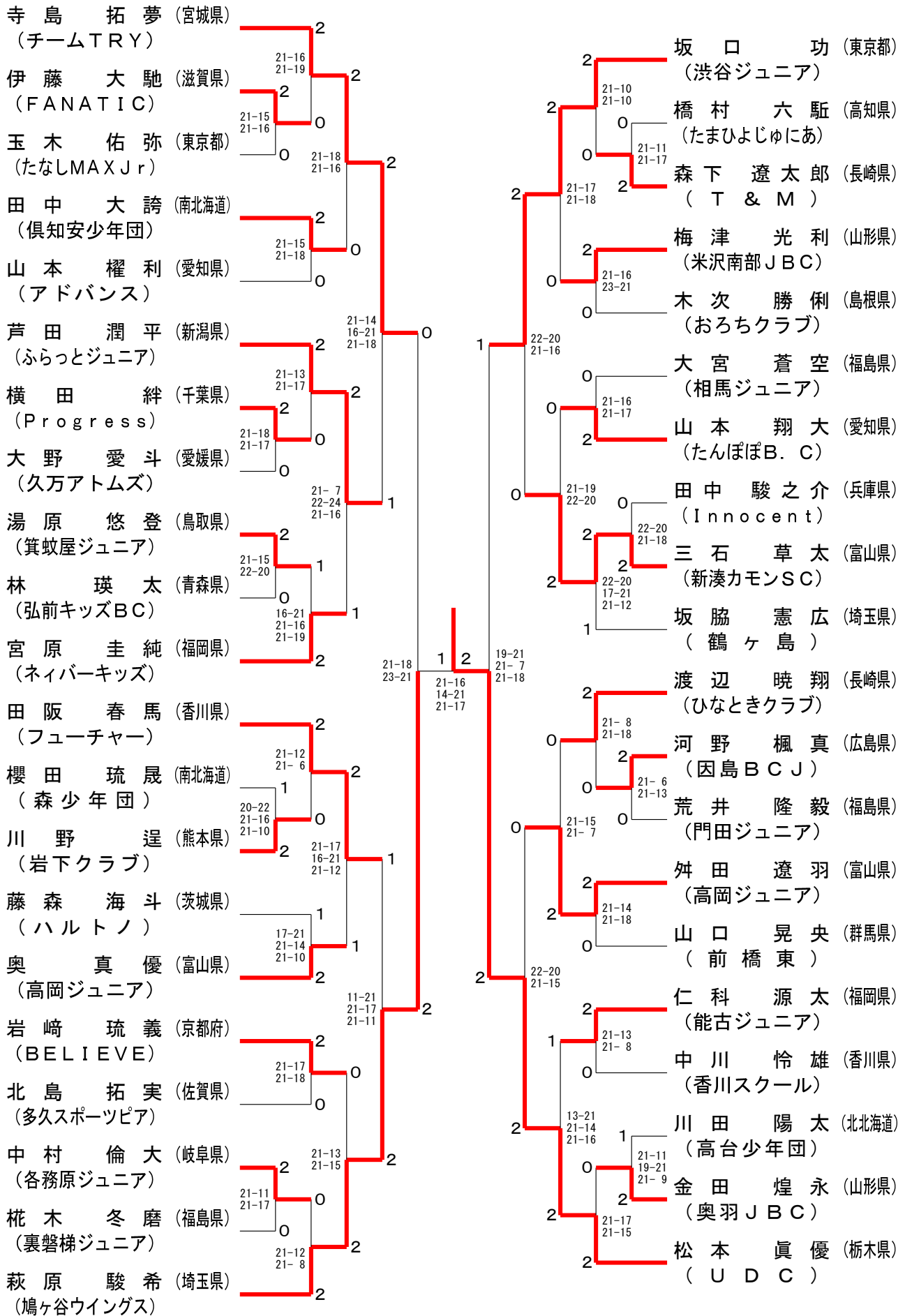



# 第30回全国小学生バドミントン選手権大会

令和3年12月27日-29日 郡山市・須賀川市

## 男子シングルス4年生以下

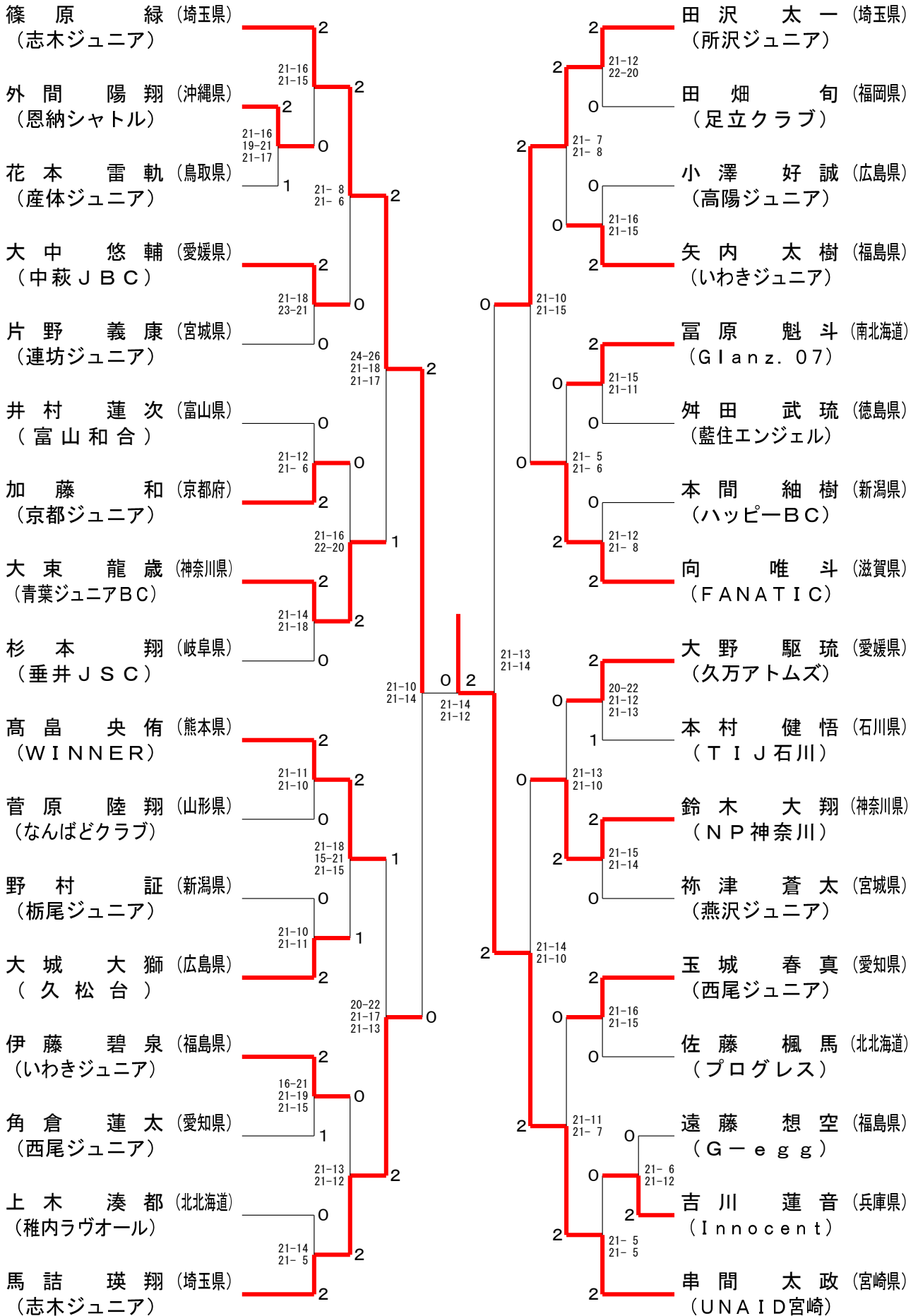

第30回全国小学生バドミントン選手権大会

令和3年12月27日-29日 郡山市・須賀川市

女子シングルス6年生以下

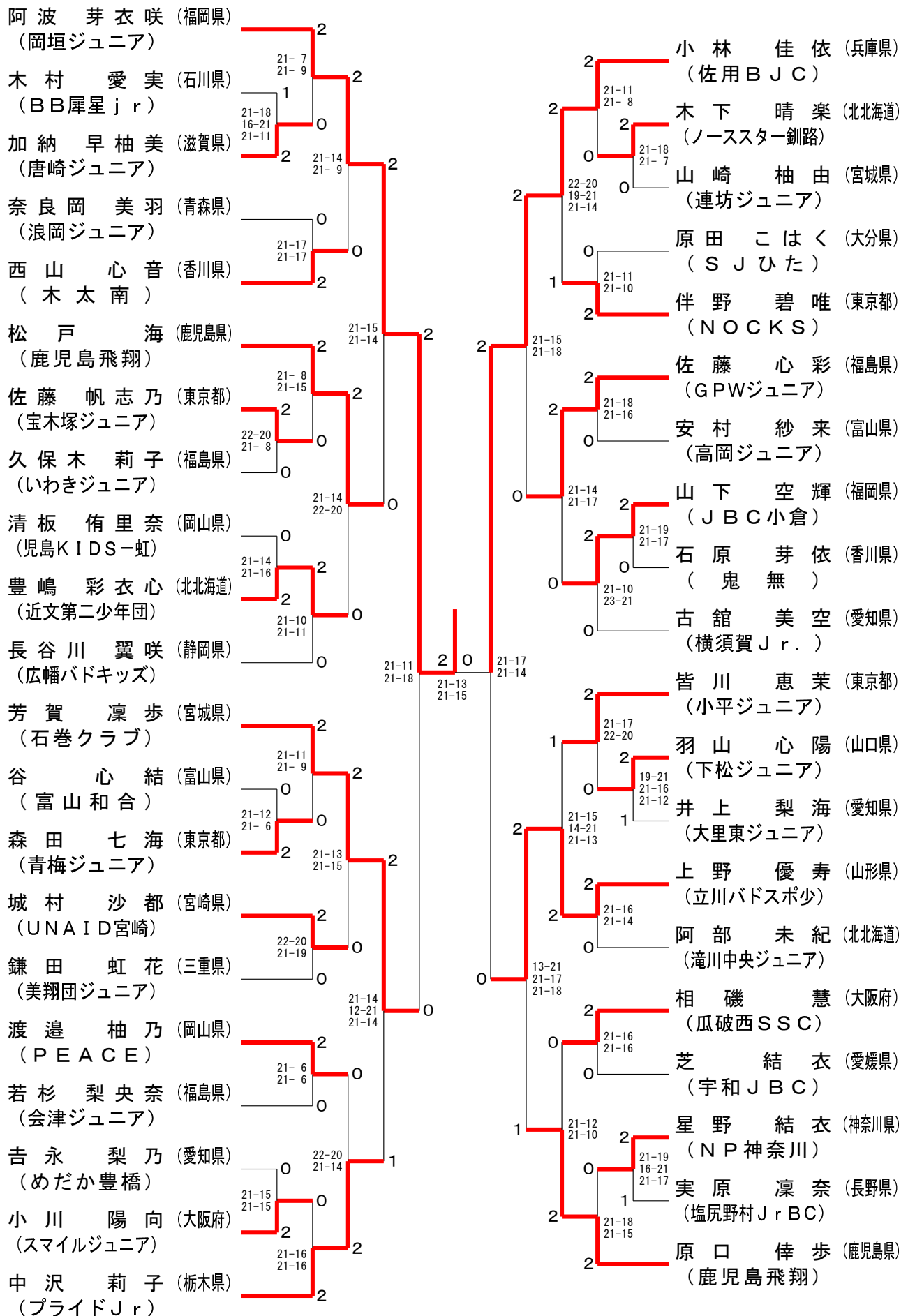

第30回全国小学生バドミントン選手権大会

令和3年12月27日-29日 郡山市・須賀川市

女子シングルス5年生以下

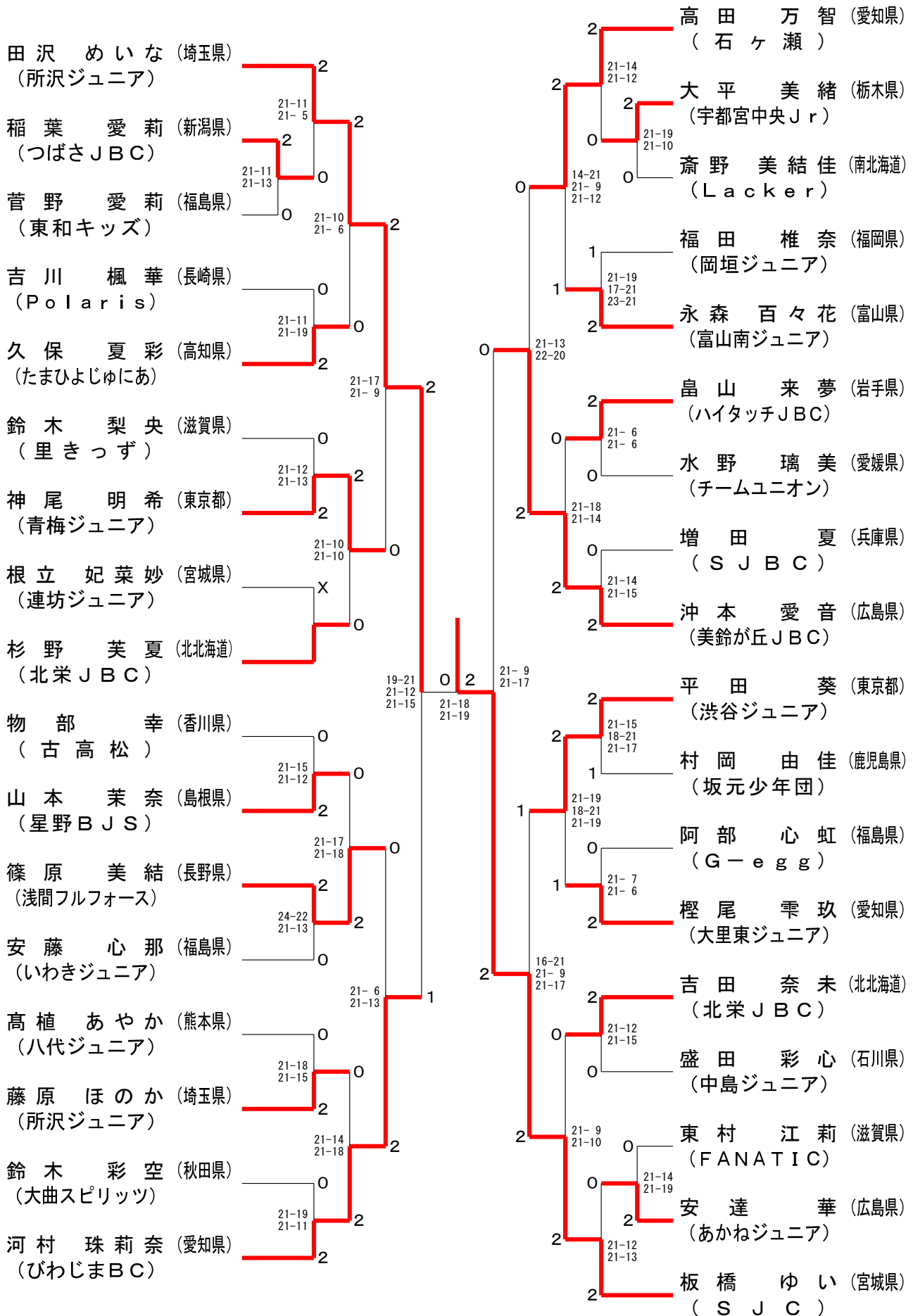



第30回全国小学生バドミントン選手権大会

令和3年12月27日-29日 郡山市・須賀川市

女子シングルス4年生以下

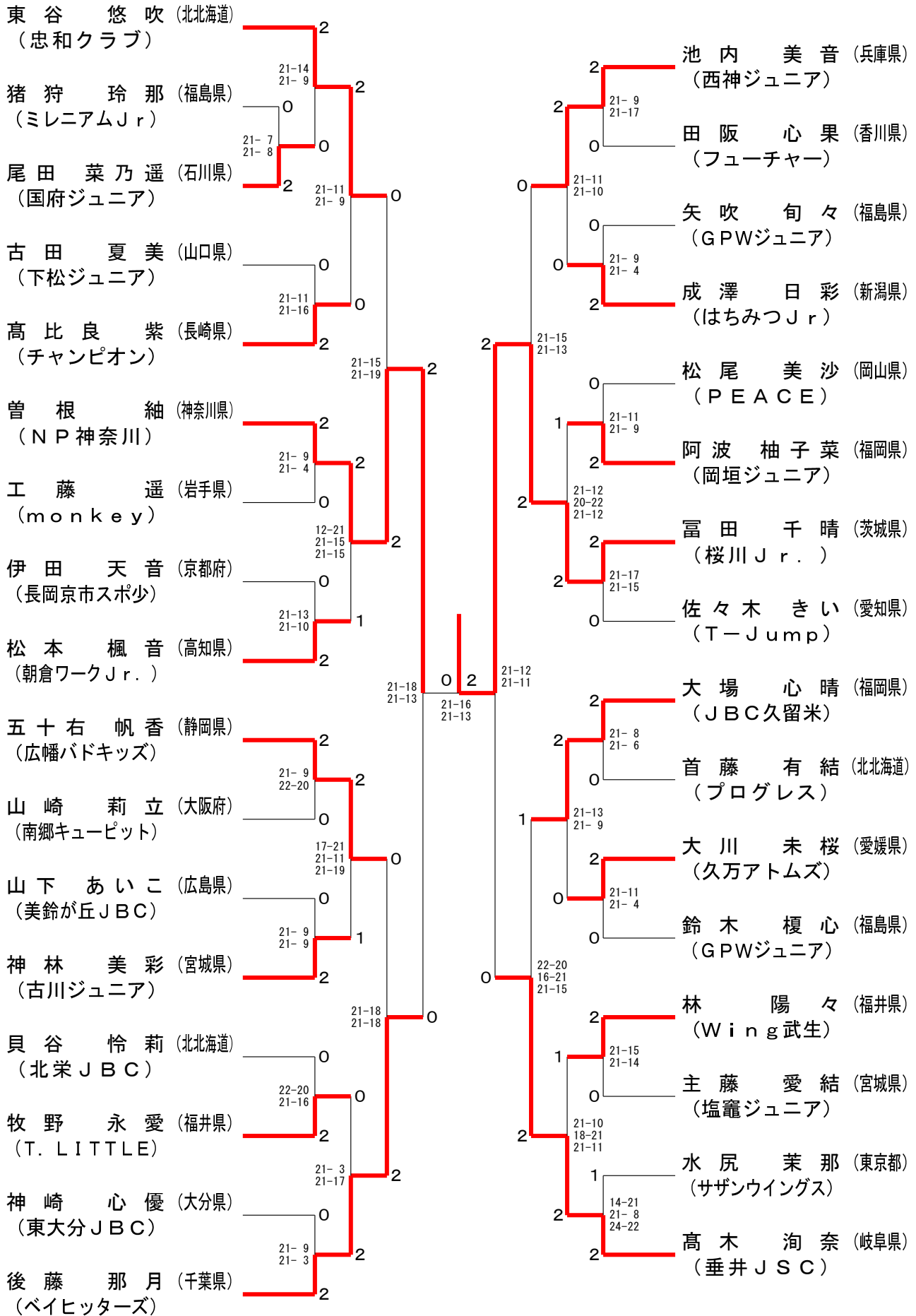

# 第30回全国小学生バドミントン選手権大会

令和3年12月27日-29日 郡山市・須賀川市

## 男子ダブルス6年生以下

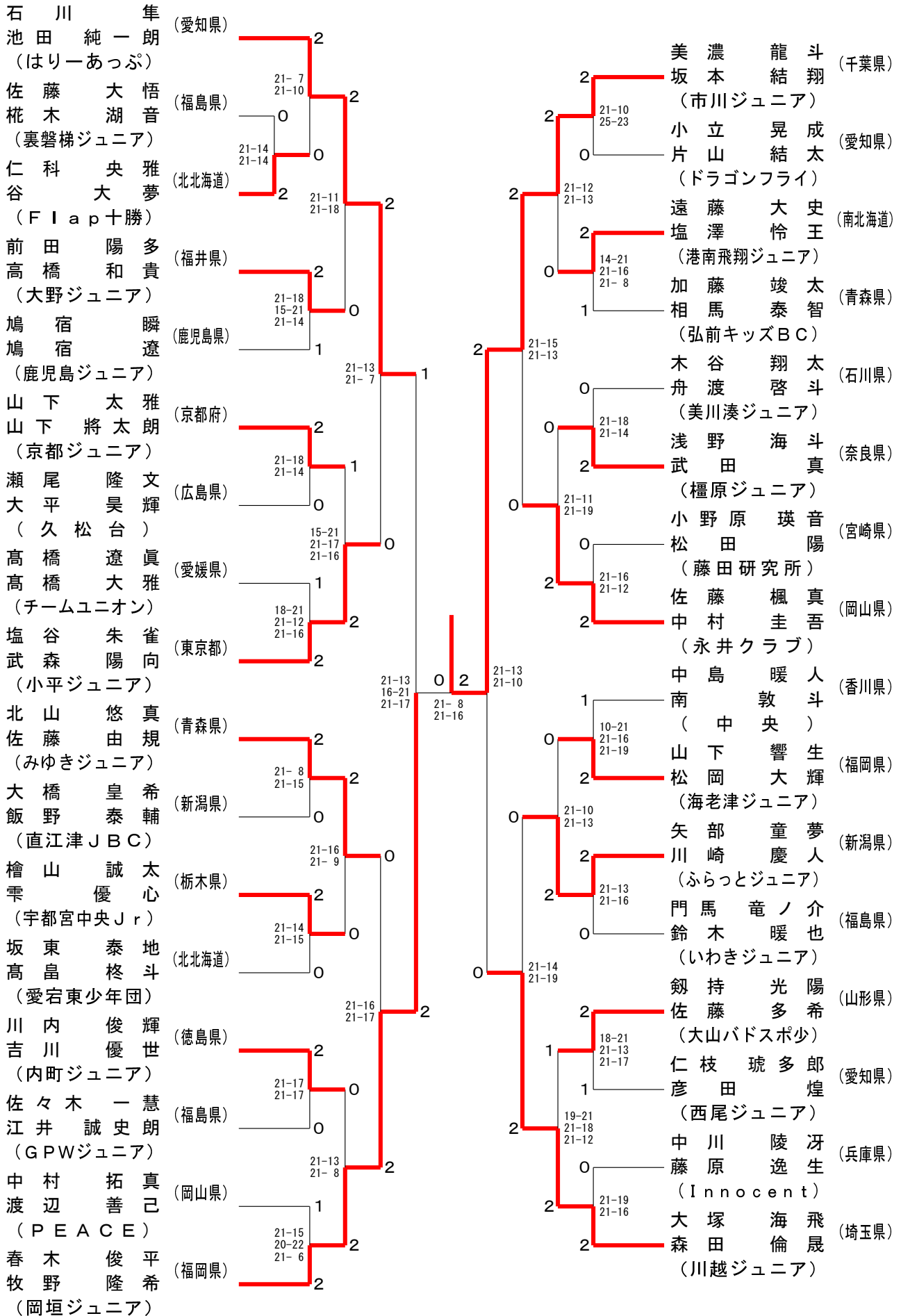

# 第30回全国小学生バドミントン選手権大会

令和3年12月27日-29日 郡山市・須賀川市

## 男子ダブルス5年生以下

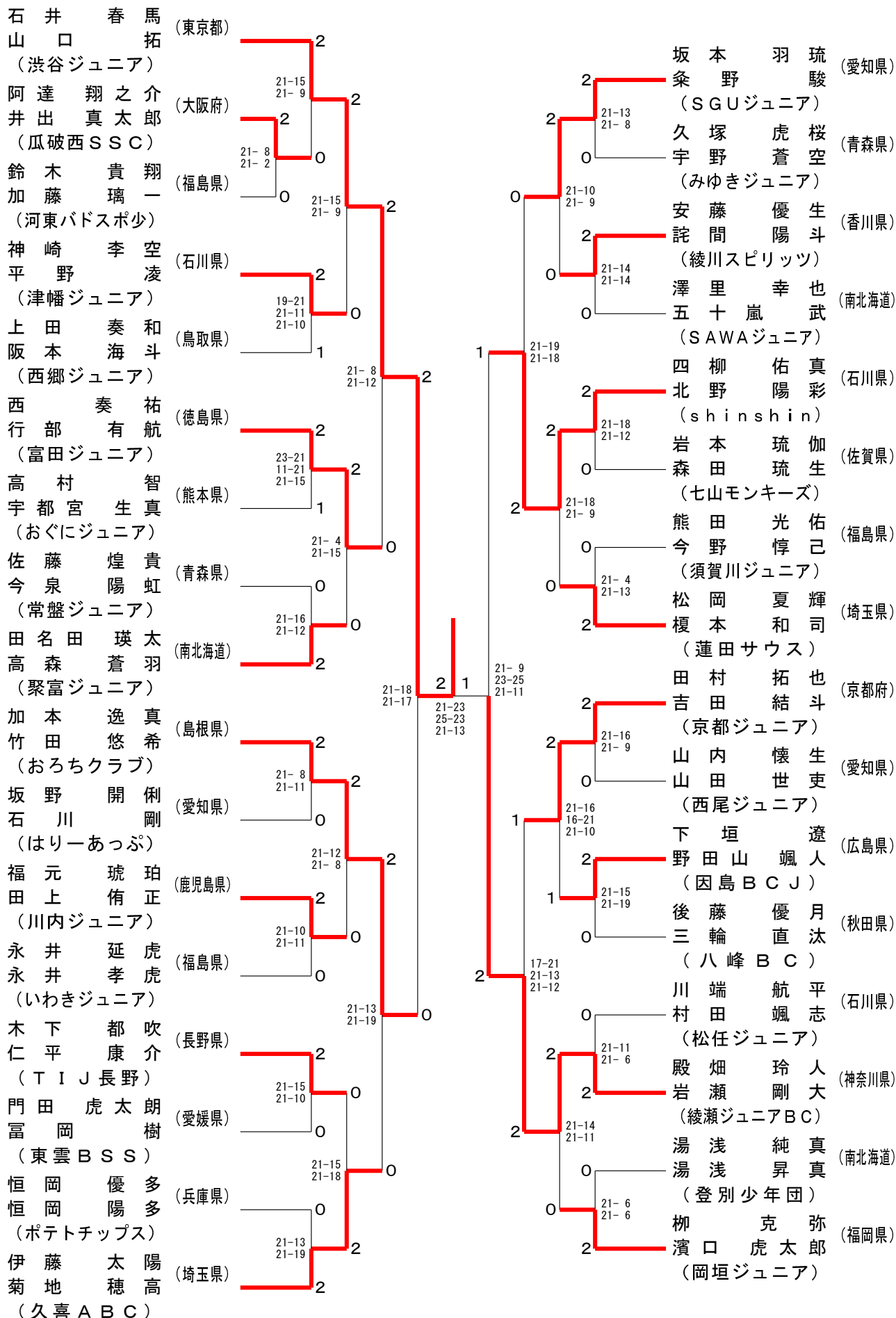

# 第30回全国小学生バドミントン選手権大会

令和3年12月27日-29日 郡山市・須賀川市

## 男子ダブルス4年生以下

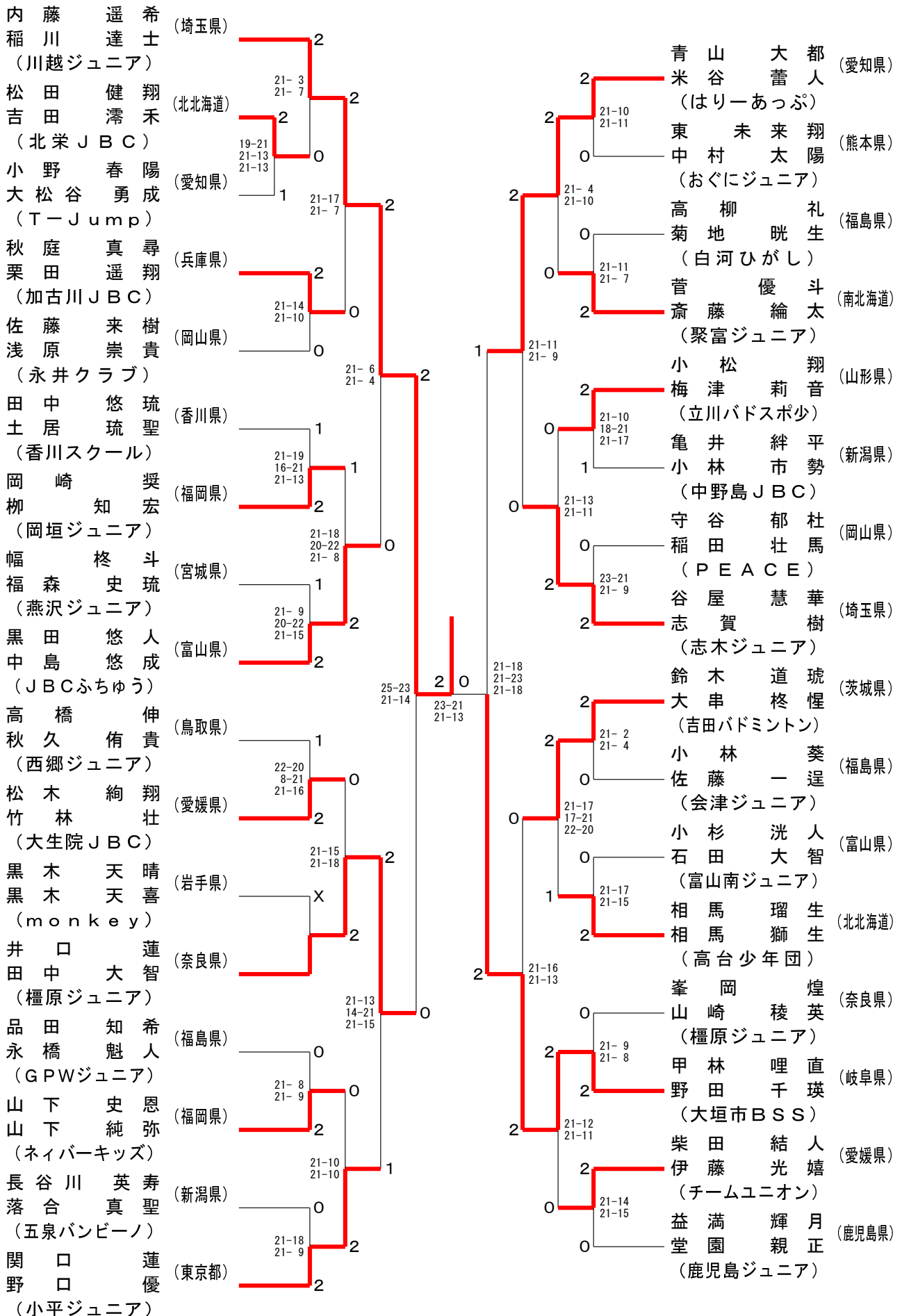

# 第30回全国小学生バドミントン選手権大会

令和3年12月27日-29日 郡山市・須賀川市

## 女子ダブルス6年生以下

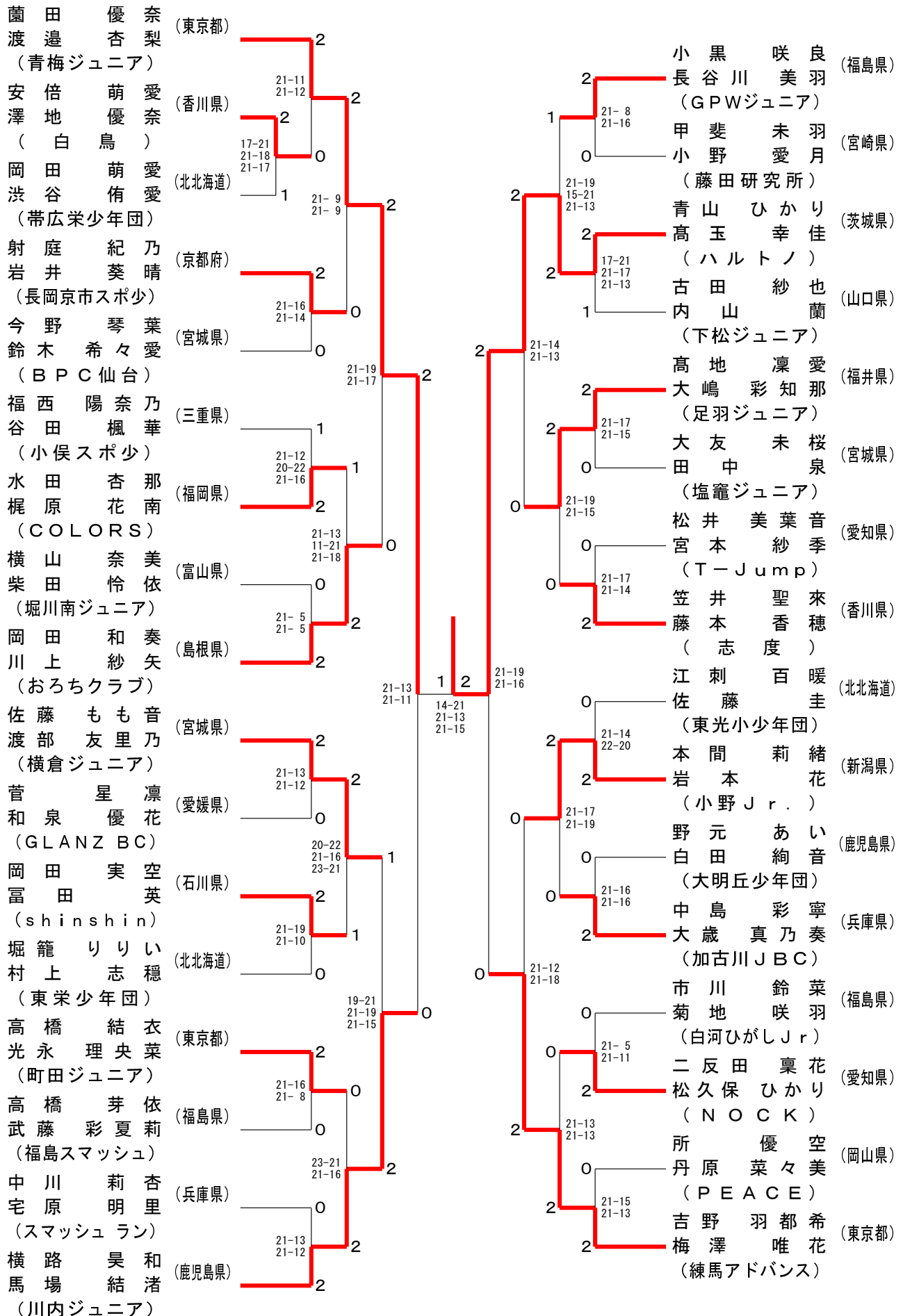

第30回全国小学生バドミントン選手権大会

令和3年12月27日-29日 郡山市・須賀川市

女子ダブルス5年生以下

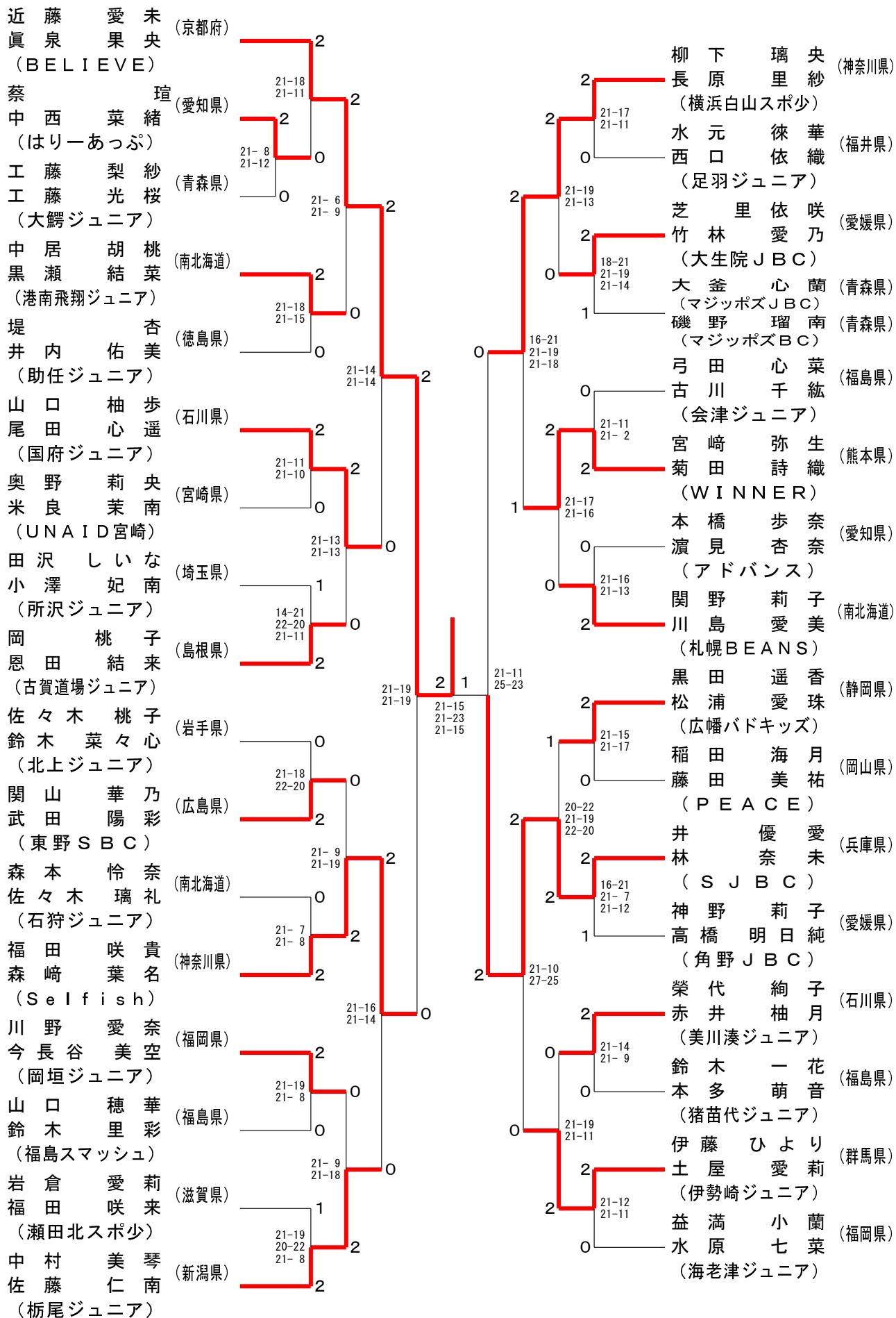

# 第30回全国小学生バドミントン選手権大会

令和3年12月27日-29日 郡山市・須賀川市

## 女子ダブルス4年生以下

