

第32回 全日本レディースバドミントン選手権大会

平成26年7月24日-27日 鹿児島アリーナ

都道府県対抗 決勝トーナメント

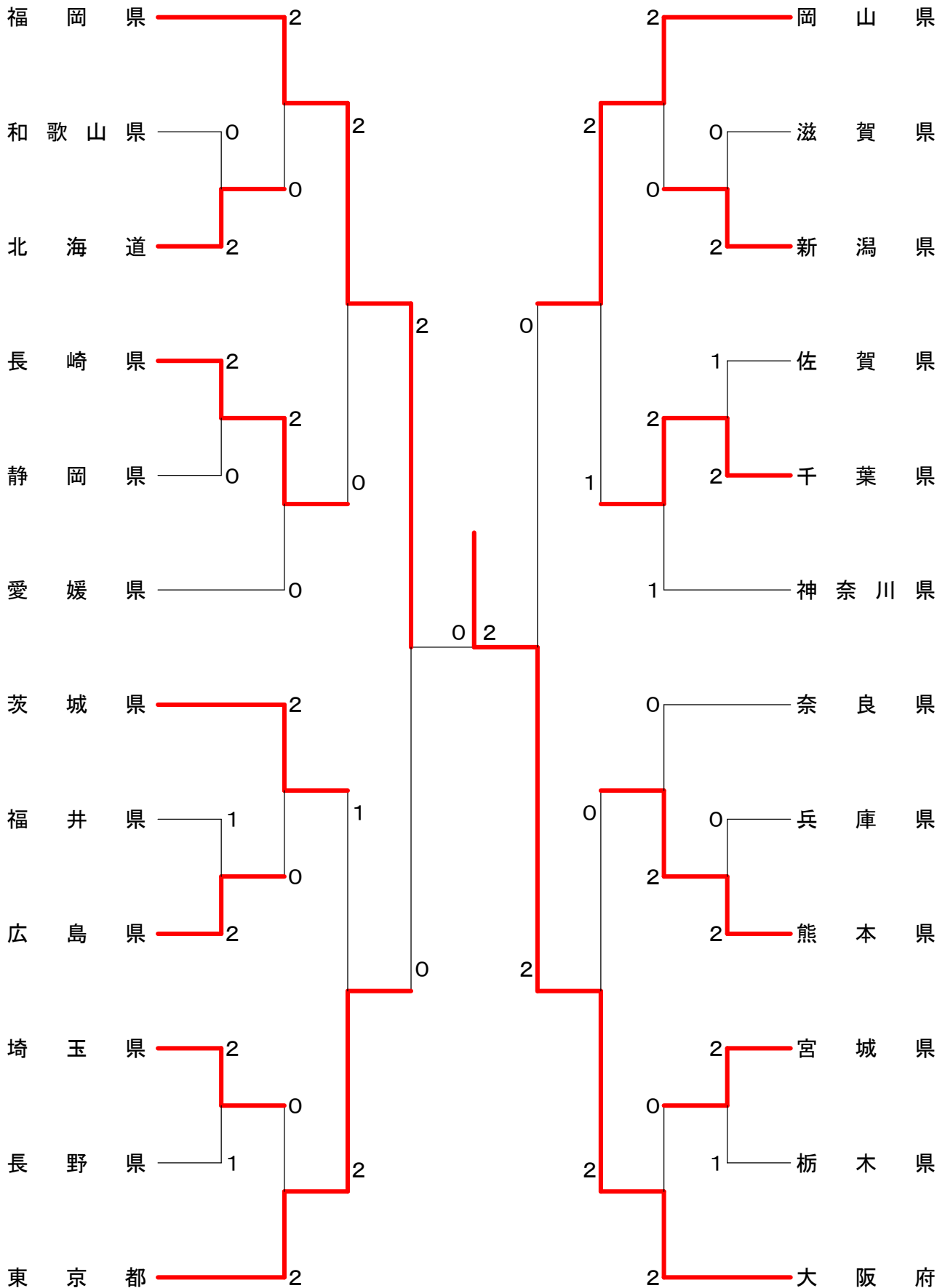

<p>試合番号 1</p> <p>北海道 2-0 和歌山県</p> <p>鈴木 知子 2 $\begin{pmatrix} 21-16 \\ 21-8 \end{pmatrix}$ 0 今井 智栄子 西尾 綾子 2 $\begin{pmatrix} 21-17 \\ 21-14 \end{pmatrix}$ 0 早 香代 星 千春 2 $\begin{pmatrix} 21-17 \\ 21-14 \end{pmatrix}$ 0 木村 恵里 佐藤 理永 2 $\begin{pmatrix} 21-17 \\ 21-14 \end{pmatrix}$ 0 西畑 七絵 栗飯原 朱美 () 山田 泰子 菊地 千香 ()</p>	<p>試合番号 2</p> <p>長崎県 2-0 静岡県</p> <p>細田 知里 2 $\begin{pmatrix} 19-21 \\ 21-9 \\ 21-18 \end{pmatrix}$ 1 山田 愛理佳 牟田 紗和子 2 $\begin{pmatrix} 19-21 \\ 21-9 \\ 21-18 \end{pmatrix}$ 1 松山 菜摘 本山 かおり 2 $\begin{pmatrix} 21-10 \\ 21-6 \end{pmatrix}$ 0 杉 ゆき江 石井 道子 2 $\begin{pmatrix} 21-10 \\ 21-6 \end{pmatrix}$ 0 御宿 みほ 古場 奈穂子 () 山田 文香 藤岡 恵美 () 米田 陽子</p>	<p>試合番号 3</p> <p>広島県 2-1 福井県</p> <p>北條 多恵子 2 $\begin{pmatrix} 21-6 \\ 21-9 \end{pmatrix}$ 0 小原 千恵子 柏原 麻代 2 $\begin{pmatrix} 21-6 \\ 21-9 \end{pmatrix}$ 0 慶秀 清子 井上 真由美 0 $\begin{pmatrix} 8-21 \\ 13-21 \end{pmatrix}$ 2 近葉 裕子 田淵 雪江 0 $\begin{pmatrix} 8-21 \\ 13-21 \end{pmatrix}$ 2 岡田 忍 井下 由紀子 2 $\begin{pmatrix} 21-15 \\ 19-21 \\ 21-16 \end{pmatrix}$ 1 小林 洋子 松原 春美 2 $\begin{pmatrix} 21-15 \\ 19-21 \\ 21-16 \end{pmatrix}$ 1 田辺 貴恵</p>
<p>試合番号 4</p> <p>埼玉県 2-1 長野県</p> <p>池田 郁美 0 $\begin{pmatrix} 12-21 \\ 12-21 \end{pmatrix}$ 2 中島 みなみ 南部 朋美 0 $\begin{pmatrix} 12-21 \\ 12-21 \end{pmatrix}$ 2 倉橋 郁恵 天沼 夕希子 2 $\begin{pmatrix} 21-8 \\ 21-8 \end{pmatrix}$ 0 石田 美香 阿久津 直美 2 $\begin{pmatrix} 21-8 \\ 21-8 \end{pmatrix}$ 0 竹内 三奈子 今津 裕美 2 $\begin{pmatrix} 21-13 \\ 21-9 \end{pmatrix}$ 0 丸山 美代子 村田 直子 2 $\begin{pmatrix} 21-13 \\ 21-9 \end{pmatrix}$ 0 富田 洋子</p>	<p>試合番号 5</p> <p>新潟県 2-0 滋賀県</p> <p>海津 景子 2 $\begin{pmatrix} 21-19 \\ 21-14 \end{pmatrix}$ 0 松井 梨沙 藤田 倫子 2 $\begin{pmatrix} 21-19 \\ 21-14 \end{pmatrix}$ 0 井上 十志子 中野 由美子 2 $\begin{pmatrix} 21-14 \\ 21-17 \end{pmatrix}$ 0 俵 由紀路 倉島 政子 2 $\begin{pmatrix} 21-14 \\ 21-17 \end{pmatrix}$ 0 杉本 久美 榊沢 奈保子 () 田辺 弥生 鈴木 康子 () 吉崎 美智子</p>	<p>試合番号 6</p> <p>千葉県 2-1 佐賀県</p> <p>関根 尚子 2 $\begin{pmatrix} 21-16 \\ 21-13 \end{pmatrix}$ 0 田中 香織 吉井 美保 2 $\begin{pmatrix} 21-16 \\ 21-13 \end{pmatrix}$ 0 大坪 真奈美 田中 光枝 1 $\begin{pmatrix} 21-15 \\ 17-21 \\ 17-21 \end{pmatrix}$ 2 松隈 敦子 伊藤 友美 1 $\begin{pmatrix} 21-15 \\ 17-21 \\ 17-21 \end{pmatrix}$ 2 川原 敬子 久保 知佳子 2 $\begin{pmatrix} 21-9 \\ 21-7 \end{pmatrix}$ 0 山崎 田鶴代 平川 はるみ 2 $\begin{pmatrix} 21-9 \\ 21-7 \end{pmatrix}$ 0 原山 紀美子</p>
<p>試合番号 7</p> <p>熊本県 2-0 兵庫県</p> <p>上田 恵里加 2 $\begin{pmatrix} 21-19 \\ 23-21 \end{pmatrix}$ 0 恵良 友里亜 前田 華蓮 2 $\begin{pmatrix} 21-19 \\ 23-21 \end{pmatrix}$ 0 畑末 絵理香 木村 ゆかり 2 $\begin{pmatrix} 21-12 \\ 21-13 \end{pmatrix}$ 0 森重 陽子 権藤 麻衣子 2 $\begin{pmatrix} 21-12 \\ 21-13 \end{pmatrix}$ 0 稲田 百合 木村 妙子 () 大東 恵里子 田中 雅代 () 山西 佳子</p>	<p>試合番号 8</p> <p>宮城県 2-1 栃木県</p> <p>加藤 舞子 2 $\begin{pmatrix} 21-16 \\ 21-13 \end{pmatrix}$ 0 笹井 美千恵 照井 奈緒美 2 $\begin{pmatrix} 21-16 \\ 21-13 \end{pmatrix}$ 0 加藤 ゆみ子 足坂 裕美子 0 $\begin{pmatrix} 10-21 \\ 9-21 \end{pmatrix}$ 2 篠崎 悦子 沼田 知子 0 $\begin{pmatrix} 10-21 \\ 9-21 \end{pmatrix}$ 2 落合 愛美 佐藤 忍 2 $\begin{pmatrix} 21-10 \\ 16-21 \\ 21-14 \end{pmatrix}$ 1 押久保 圭子 高橋 寿美子 2 $\begin{pmatrix} 21-10 \\ 16-21 \\ 21-14 \end{pmatrix}$ 1 三富 久子</p>	<p>試合番号 9</p> <p>福岡県 2-0 北海道</p> <p>原 智美 2 $\begin{pmatrix} 21-7 \\ 21-15 \end{pmatrix}$ 0 鈴木 知子 田村 富士美 2 $\begin{pmatrix} 21-7 \\ 21-15 \end{pmatrix}$ 0 西尾 綾子 松山 裕子 2 $\begin{pmatrix} 21-11 \\ 21-13 \end{pmatrix}$ 0 星 千春 金子 正子 2 $\begin{pmatrix} 21-11 \\ 21-13 \end{pmatrix}$ 0 佐藤 理永 川谷 明子 () 栗飯原 朱美 堂山 貴美子 () 菊地 千香</p>
<p>試合番号 10</p> <p>長崎県 2-0 愛媛県</p> <p>細田 知里 2 $\begin{pmatrix} 14-21 \\ 21-19 \\ 21-19 \end{pmatrix}$ 1 中田 あずさ 牟田 紗和子 2 $\begin{pmatrix} 14-21 \\ 21-19 \\ 21-19 \end{pmatrix}$ 1 尾田 理恵 本山 かおり 2 $\begin{pmatrix} 21-17 \\ 21-19 \end{pmatrix}$ 0 山本 住恵 石井 道子 2 $\begin{pmatrix} 21-17 \\ 21-19 \end{pmatrix}$ 0 藤田 伊津子 古場 奈穂子 () 山田 祐子 藤岡 恵美 () 浦田 美和</p>	<p>試合番号 11</p> <p>茨城県 2-0 広島県</p> <p>益子 友美 2 $\begin{pmatrix} 21-18 \\ 21-8 \end{pmatrix}$ 0 北條 多恵子 綿引 悠貴 2 $\begin{pmatrix} 21-18 \\ 21-8 \end{pmatrix}$ 0 柏原 麻代 森 知美 2 $\begin{pmatrix} 21-10 \\ 21-9 \end{pmatrix}$ 0 井上 真由美 谷島 めぐみ 2 $\begin{pmatrix} 21-10 \\ 21-9 \end{pmatrix}$ 0 中村 恵子 大黒 祥子 () 井下 由紀子 桑原 牧子 () 松原 春美</p>	<p>試合番号 12</p> <p>東京都 2-0 埼玉県</p> <p>明田 由佳 2 $\begin{pmatrix} 21-10 \\ 21-16 \end{pmatrix}$ 0 池田 郁美 小見山 咲枝 2 $\begin{pmatrix} 21-10 \\ 21-16 \end{pmatrix}$ 0 南部 朋美 高崎 朋子 2 $\begin{pmatrix} 21-19 \\ 16-21 \\ 21-12 \end{pmatrix}$ 1 天沼 夕希子 土屋 展子 2 $\begin{pmatrix} 21-19 \\ 16-21 \\ 21-12 \end{pmatrix}$ 1 阿久津 直美 小庭 洋子 () 今津 裕美 工藤 なおみ () 村田 直子</p>
<p>試合番号 13</p> <p>岡山県 2-0 新潟県</p> <p>唐仁原 茜 2 $\begin{pmatrix} 21-14 \\ 21-17 \end{pmatrix}$ 0 海津 景子 林 若菜 2 $\begin{pmatrix} 21-14 \\ 21-17 \end{pmatrix}$ 0 藤田 倫子 仁後 清美 2 $\begin{pmatrix} 21-9 \\ 21-14 \end{pmatrix}$ 0 中野 由美子 山下 良依 2 $\begin{pmatrix} 21-9 \\ 21-14 \end{pmatrix}$ 0 倉島 政子 石原 桂子 () 榊沢 奈保子 中原 千鶴 () 鈴木 康子</p>	<p>試合番号 14</p> <p>千葉県 2-1 神奈川県</p> <p>関根 尚子 2 $\begin{pmatrix} 21-12 \\ 23-25 \\ 21-7 \end{pmatrix}$ 1 稲葉 明希 吉井 美保 2 $\begin{pmatrix} 21-12 \\ 23-25 \\ 21-7 \end{pmatrix}$ 1 鶴田 江利香 田中 光枝 0 $\begin{pmatrix} 9-21 \\ 13-21 \end{pmatrix}$ 2 中津 位江 伊藤 友美 0 $\begin{pmatrix} 9-21 \\ 13-21 \end{pmatrix}$ 2 本沢 有美子 久保 知佳子 2 $\begin{pmatrix} 21-11 \\ 21-13 \end{pmatrix}$ 0 幾田 ひとみ 平川 はるみ 2 $\begin{pmatrix} 21-11 \\ 21-13 \end{pmatrix}$ 0 渡辺 浩子</p>	<p>試合番号 15</p> <p>熊本県 2-0 奈良県</p> <p>上田 恵里加 2 $\begin{pmatrix} 21-14 \\ 21-16 \end{pmatrix}$ 0 中川 章子 前田 華蓮 2 $\begin{pmatrix} 21-14 \\ 21-16 \end{pmatrix}$ 0 野澤 文子 木村 ゆかり 2 $\begin{pmatrix} 21-12 \\ 7-21 \\ 21-9 \end{pmatrix}$ 1 平田 育美 権藤 麻衣子 2 $\begin{pmatrix} 21-12 \\ 7-21 \\ 21-9 \end{pmatrix}$ 1 今田 由佳 木村 妙子 () 山本 邦子 田中 雅代 () 児玉 幸代</p>

<p>試合番号 16</p> <p>大阪府 2-0 宮城県</p> <p>木下 美紀 2 $\left(\begin{matrix} 21-16 \\ 21-11 \end{matrix} \right)$ 0 加藤 舞子 常井 理佐 照井 奈緒美</p> <p>成平 薫 2 $\left(\begin{matrix} 21-7 \\ 21-8 \end{matrix} \right)$ 0 足坂 裕美子 宇野 真弓 沼田 知子</p> <p>松本 美和 () 佐藤 忍 山口 真由美 高橋 寿美子</p>	<p>試合番号 17</p> <p>福岡県 2-0 長崎県</p> <p>原 智美 2 $\left(\begin{matrix} 21-12 \\ 21-18 \end{matrix} \right)$ 0 細田 知里 田村 富士美 牟田 紗和子</p> <p>松山 裕子 2 $\left(\begin{matrix} 21-14 \\ 21-12 \end{matrix} \right)$ 0 本山 かおり 金子 正子 石井 道子</p> <p>川谷 明子 () 古場 奈穂子 堂山 貴美子 藤岡 恵美</p>	<p>試合番号 18</p> <p>東京都 2-1 茨城県</p> <p>明田 由佳 1 $\left(\begin{matrix} 14-21 \\ 21-14 \\ 10-21 \end{matrix} \right)$ 2 益子 友美 小見山 咲枝 綿引 悠貴</p> <p>高崎 朋子 2 $\left(\begin{matrix} 18-21 \\ 21-12 \\ 21-18 \end{matrix} \right)$ 1 谷島 めぐみ 土屋 展子 羽生 美恵</p> <p>小庭 洋子 2 $\left(\begin{matrix} 21-15 \\ 23-21 \end{matrix} \right)$ 0 大黒 祥子 工藤 なおみ 桑原 牧子</p>
<p>試合番号 19</p> <p>岡山県 2-1 千葉県</p> <p>林 若菜 2 $\left(\begin{matrix} 21-19 \\ 21-16 \end{matrix} \right)$ 0 関根 尚子 高塚 恵 吉井 美保</p> <p>仁後 清美 2 $\left(\begin{matrix} 21-7 \\ 21-16 \end{matrix} \right)$ 0 伊藤 友美 山下 良依 工藤 利加子</p> <p>石原 桂子 0 $\left(\begin{matrix} 15-21 \\ 17-21 \end{matrix} \right)$ 2 久保 知佳子 中原 千鶴 平川 はるみ</p>	<p>試合番号 20</p> <p>大阪府 2-0 熊本県</p> <p>岡田 順子 2 $\left(\begin{matrix} 21-13 \\ 21-12 \end{matrix} \right)$ 0 上田 恵里加 木下 美紀 前田 華蓮</p> <p>宇野 真弓 2 $\left(\begin{matrix} 21-19 \\ 21-14 \end{matrix} \right)$ 0 権藤 麻衣子 竹田 由美子 伊藤 三奈</p> <p>松本 美和 () 木村 妙子 山口 真由美 田中 雅代</p>	<p>試合番号 21</p> <p>福岡県 2-0 東京都</p> <p>原 智美 2 $\left(\begin{matrix} 21-10 \\ 22-20 \end{matrix} \right)$ 0 明田 由佳 田村 富士美 小見山 咲枝</p> <p>松山 裕子 2 $\left(\begin{matrix} 21-8 \\ 21-18 \end{matrix} \right)$ 0 高崎 朋子 金子 正子 土屋 展子</p> <p>川谷 明子 () $\left(\begin{matrix} 16-21 \\ 15-13 \end{matrix} \right)$ 須田 美由喜 堂山 貴美子 工藤 なおみ</p>
<p>試合番号 22</p> <p>大阪府 2-0 岡山県</p> <p>岡田 順子 2 $\left(\begin{matrix} 21-9 \\ 21-12 \end{matrix} \right)$ 0 唐仁原 茜 木下 美紀 林 若菜</p> <p>成平 薫 () $\left(\begin{matrix} 21-11 \\ 15-12 \end{matrix} \right)$ 仁後 清美 竹田 由美子 山下 良依</p> <p>松本 美和 2 $\left(\begin{matrix} 21-16 \\ 21-13 \end{matrix} \right)$ 0 中原 千鶴 山口 真由美 藤九 明美</p>	<p>試合番号 23</p> <p>大阪府 2-0 福岡県</p> <p>岡田 順子 2 $\left(\begin{matrix} 22-20 \\ 21-13 \end{matrix} \right)$ 0 原 智美 木下 美紀 田村 富士美</p> <p>常井 理佐 2 $\left(\begin{matrix} 15-21 \\ 21-12 \\ 21-14 \end{matrix} \right)$ 1 松山 裕子 宇野 真弓 金子 正子</p> <p>松本 美和 1 $\left(\begin{matrix} 21-18 \\ 21-23 \\ 10-9 \end{matrix} \right)$ 1 川谷 明子 山口 真由美 堂山 貴美子</p>	

第32回 全日本レディースバドミントン選手権大会

平成26年7月24日-27日 鹿児島アリーナ

都道府県対抗 Aブロック	茨城県	鹿児島県A	富山県	千葉県	勝敗	順位
茨城県		O2-1 G 5-2 P 132-110	O3-0 G 6-1 P 149-87	O2-1 G 4-2 P 110-98	M 7-2 G 15-5 P 391-295	1
鹿児島県A	X1-2 G 2-5 P 110-132		O2-1 G 4-2 P 107-69	X1-2 G 2-4 P 119-124	M 4-5 G 8-11 P 336-325	3
富山県	X0-3 G 1-6 P 87-149	X1-2 G 2-4 P 69-107		X0-3 G 0-6 P 66-126	M 1-8 G 3-16 P 222-382	4
千葉県	X1-2 G 2-4 P 98-110	O2-1 G 4-2 P 124-119	O3-0 G 6-0 P 126-66		M 6-3 G 12-6 P 348-295	2

都道府県対抗 Bブロック	広島県	秋田県	和歌山県	高知県	勝敗	順位
広島県		O3-0 G 6-0 P 126-58	O3-0 G 6-0 P 126-63	O3-0 G 6-0 P 126-78	M 9-0 G 18-0 P 378-199	1
秋田県	X0-3 G 0-6 P 58-126		X1-2 G 2-4 P 81-111	X0-3 G 1-6 P 106-141	M 1-8 G 3-16 P 245-378	4
和歌山県	X0-3 G 0-6 P 63-126	O2-1 G 4-2 P 111-81		O2-1 G 5-2 P 134-125	M 4-5 G 9-10 P 308-332	2
高知県	X0-3 G 0-6 P 78-126	O3-0 G 6-1 P 141-106	X1-2 G 2-5 P 125-134		M 4-5 G 8-12 P 344-366	3

都道府県対抗 Cブロック	群馬県	熊本県	宮城県	沖縄県	勝敗	順位
群馬県		X0-3 G 2-6 P 130-150	X1-2 G 2-4 P 75-107	X1-2 G 3-4 P 101-121	M 2-7 G 7-14 P 306-378	4
熊本県	O3-0 G 6-2 P 150-130		O2-1 G 4-2 P 115-89	O3-0 G 6-1 P 144-99	M 8-1 G 16-5 P 409-318	1
宮城県	O2-1 G 4-2 P 107-75	X1-2 G 2-4 P 89-115		O2-1 G 5-2 P 133-102	M 5-4 G 11-8 P 329-292	2
沖縄県	O2-1 G 4-3 P 121-101	X0-3 G 1-6 P 99-144	X1-2 G 2-5 P 102-133		M 3-6 G 7-14 P 322-378	3

都道府県対抗 Dブロック	兵庫県	京都府	佐賀県	鹿児島県B	勝敗	順位
兵庫県		O2-1 G 5-3 P 158-138	X1-2 G 3-4 P 121-124	O2-1 G 5-2 P 138-109	M 5-4 G 13-9 P 417-371	2
京都府	X1-2 G 3-5 P 138-158		O2-1 G 5-3 P 159-149	O2-1 G 4-3 P 130-104	M 5-4 G 12-11 P 427-411	3
佐賀県	O2-1 G 4-3 P 124-121	X1-2 G 3-5 P 149-159		O3-0 G 6-2 P 162-141	M 6-3 G 13-10 P 435-421	1
鹿児島県B	X1-2 G 2-5 P 109-138	X1-2 G 3-4 P 104-130	X0-3 G 2-6 P 141-162		M 2-7 G 7-15 P 354-430	4

都道府県対抗 Eブロック	栃木県	新潟県	鳥取県	石川県	勝敗	順位
栃木県		X1-2 G 3-4 P 120-127	O2-1 G 4-2 P 107-83	O2-1 G 4-2 P 117-104	M 5-4 G 11-8 P 344-314	2
新潟県	O2-1 G 4-3 P 127-120		O3-0 G 6-2 P 166-140	O2-1 G 4-2 P 117-90	M 7-2 G 14-7 P 410-350	1
鳥取県	X1-2 G 2-4 P 83-107	X0-3 G 2-6 P 140-166		O2-1 G 4-3 P 133-127	M 3-6 G 8-13 P 356-400	3
石川県	X1-2 G 2-4 P 104-117	X1-2 G 2-4 P 90-117	X1-2 G 3-4 P 127-133		M 3-6 G 7-12 P 321-367	4

都道府県対抗 Fブロック	香川県	長崎県	山形県	長野県	勝敗	順位
香川県		X0-3 G 0-6 P 94-126	O2-1 G 4-2 P 136-85	X1-2 G 2-5 P 136-145	M 3-6 G 6-13 P 338-356	3
長崎県	O3-0 G 6-0 P 126-94		O3-0 G 6-1 P 154-100	O3-0 G 6-1 P 144-98	M 9-0 G 18-2 P 424-292	1
山形県	X1-2 G 2-4 P 85-108	X0-3 G 1-6 P 100-154		X1-2 G 2-5 P 100-135	M 2-7 G 5-15 P 285-397	4
長野県	O2-1 G 5-2 P 145-136	X0-3 G 1-6 P 98-144	O2-1 G 5-2 P 135-100		M 4-5 G 11-10 P 378-380	2

都道府県対抗 Gブロック	埼玉県	青森県	大分県	滋賀県	勝敗	順位
埼玉県		O3-0 G 6-0 P 126-61	O3-0 G 6-0 P 126-53	O3-0 G 6-0 P 129-92	M 9-0 G 18-0 P 381-206	1
青森県	X0-3 G 0-6 P 61-126		X1-2 G 2-4 P 113-123	X0-3 G 0-6 P 61-126	M 1-8 G 2-16 P 235-375	4
大分県	X0-3 G 0-6 P 53-126	O2-1 G 4-2 P 123-113		X0-3 G 0-6 P 78-126	M 2-7 G 4-14 P 254-365	3
滋賀県	X0-3 G 0-6 P 92-129	O3-0 G 6-0 P 126-61	O3-0 G 6-0 P 126-78		M 6-3 G 12-6 P 344-268	2

都道府県対抗 Hブロック	宮崎県	岐阜県	神奈川県	福井県	勝敗	順位
宮崎県		X1-2 G 2-4 P 100-99	X0-3 G 0-6 P 68-126	X0-3 G 0-6 P 88-126	M 1-8 G 2-16 P 256-351	4
岐阜県	O2-1 G 4-2 P 99-100		X1-2 G 2-5 P 103-140	X1-2 G 2-5 P 115-131	M 4-5 G 8-12 P 317-371	3
神奈川県	O3-0 G 6-0 P 126-68	O2-1 G 5-2 P 140-103		O3-0 G 6-0 P 127-92	M 8-1 G 17-2 P 393-263	1
福井県	O3-0 G 6-0 P 126-88	O2-1 G 5-2 P 131-115	X0-3 G 0-6 P 92-127		M 5-4 G 11-8 P 349-330	2

都道府県対抗 Iブロック	静岡県	福島県	三重県	奈良県	勝敗	順位
静岡県		O3-0 G 6-1 P 146-112	O3-0 G 6-2 P 161-127	X1-2 G 2-4 P 108-114	M 7-2 G 14-7 P 415-353	2
福島県	X0-3 G 1-6 P 112-146		X0-3 G 1-6 P 112-139	X0-3 G 1-6 P 101-148	M 0-9 G 3-18 P 325-433	4
三重県	X0-3 G 2-6 P 127-161	O3-0 G 6-1 P 139-112		X1-2 G 2-5 P 118-143	M 4-5 G 10-12 P 384-416	3
奈良県	O2-1 G 4-2 P 114-108	O3-0 G 6-1 P 148-101	O2-1 G 5-2 P 143-118		M 7-2 G 15-5 P 405-327	1

都道府県対抗 Jブロック	山口県	北海道	愛媛県	愛知県	勝敗	順位
山口県		X0-3 G 1-6 P 117-142	X0-3 G 1-6 P 107-148	X0-3 G 0-6 P 81-126	M 0-9 G 2-18 P 305-416	4
北海道	O3-0 G 6-1 P 142-117		X0-3 G 3-6 P 164-172	O2-1 G 4-3 P 123-122	M 5-4 G 13-10 P 429-411	2
愛媛県	O3-0 G 6-1 P 148-107	O3-0 G 6-3 P 172-164		O2-1 G 4-3 P 148-147	M 8-1 G 16-7 P 468-418	1
愛知県	O3-0 G 6-0 P 126-81	X1-2 G 3-4 P 122-123	X1-2 G 3-4 P 147-148		M 5-4 G 12-8 P 395-352	3

都道府県対抗 Aブロック	茨城県	鹿児島県A	富山県	千葉県	勝敗	順位
茨城県		○2-1 G 5-2 P 132-110	○3-0 G 6-1 P 149-87	○2-1 G 4-2 P 110-98	M 7-2 G 15-5 P 391-295	1
鹿児島県A	×1-2 G 2-5 P 110-132		○2-1 G 4-2 P 107-69	×1-2 G 2-4 P 119-124	M 4-5 G 8-11 P 336-325	3
富山県	×0-3 G 1-6 P 87-149	×1-2 G 2-4 P 69-107		×0-3 G 0-6 P 66-126	M 1-8 G 3-16 P 222-382	4
千葉県	×1-2 G 2-4 P 98-110	○2-1 G 4-2 P 124-119	○3-0 G 6-0 P 126-66		M 6-3 G 12-6 P 348-295	2

試合番号 A-1

茨城県	2-1	鹿児島県A
益子 友美	2	草ノ瀬 郁美
綿引 悠貴	0	田代 裕可里
谷島 めぐみ	2	長野 久美
羽生 美恵	0	松元 恵
大黒 祥子	1	森山 真奈美
桑原 牧子	2	徳留 すえみ

試合番号 A-2

千葉県	3-0	富山県
関根 尚子	2	戸田 清美
吉井 美保	0	松下 玲子
田中 光枝	2	玉谷 奈津子
伊藤 友美	0	二本松 小津紀
久保 知佳子	2	池田 やす子
平川 はるみ	0	山越 雅代

試合番号 A-3

茨城県	3-0	富山県
益子 友美	2	戸田 清美
綿引 悠貴	0	松下 玲子
森 知美	2	玉谷 奈津子
羽生 美恵	1	二本松 小津紀
桑原 牧子	2	池田 やす子
塚田 豊子	0	山越 雅代

試合番号 A-4

千葉県	2-1	鹿児島県A
関根 尚子	0	草ノ瀬 郁美
吉井 美保	2	田代 裕可里
田中 光枝	2	長野 久美
伊藤 友美	0	松元 恵
久保 知佳子	2	森山 真奈美
平川 はるみ	0	徳留 すえみ

試合番号 A-5

茨城県	2-1	千葉県
益子 友美	2	関根 尚子
綿引 悠貴	0	吉井 美保
谷島 めぐみ	2	田中 光枝
羽生 美恵	0	伊藤 友美
桑原 牧子	0	久保 知佳子
塚田 豊子	2	平川 はるみ

試合番号 A-6

鹿児島県A	2-1	富山県
草ノ瀬 郁美	2	玉谷 奈津子
田代 裕可里	0	戸田 清美
長野 久美	0	松下 玲子
松元 恵	2	二本松 小津紀
森山 真奈美	2	池田 やす子
徳留 すえみ	0	山越 雅代

都道府県対抗 Bブロック	広島県	秋田県	和歌山県	高知県	勝 敗	順位
広島県		○ 3-0 G 6-0 P 126-58	○ 3-0 G 6-0 P 126-63	○ 3-0 G 6-0 P 126-78	M 9-0 G 18-0 P 378-199	1
秋田県	× 0-3 G 0-6 P 58-126		× 1-2 G 2-4 P 81-111	× 0-3 G 1-6 P 106-141	M 1-8 G 3-16 P 245-378	4
和歌山県	× 0-3 G 0-6 P 63-126	○ 2-1 G 4-2 P 111-81		○ 2-1 G 5-2 P 134-125	M 4-5 G 9-10 P 308-332	2
高知県	× 0-3 G 0-6 P 78-126	○ 3-0 G 6-1 P 141-106	× 1-2 G 2-5 P 125-134		M 4-5 G 8-12 P 344-366	3

試合番号 B-1

広島県 3-0 秋田県

北條 多恵子 2 $\left(\begin{matrix} 21-9 \\ 21-9 \end{matrix} \right)$ 〇 金子 希
柏原 麻代

井上 真由美 2 $\left(\begin{matrix} 21-6 \\ 21-8 \end{matrix} \right)$ 〇 佐藤 真由美
中村 恵子

井下 由紀子 2 $\left(\begin{matrix} 21-13 \\ 21-13 \end{matrix} \right)$ 〇 大塚 和香子
松原 春美

試合番号 B-2

和歌山県 2-1 高知県

今井 智栄子 2 $\left(\begin{matrix} 21-14 \\ 21-10 \end{matrix} \right)$ 〇 田中 舞子
石田 睦子

早 香代 2 $\left(\begin{matrix} 21-18 \\ 22-20 \end{matrix} \right)$ 〇 真鍋 美恵子
木村 恵里

西畑 七絵 1 $\left(\begin{matrix} 23-21 \\ 15-21 \\ 11-21 \end{matrix} \right)$ 2 市川 治代
山田 泰子

試合番号 B-3

広島県 3-0 和歌山県

北條 多恵子 2 $\left(\begin{matrix} 21-11 \\ 21-13 \end{matrix} \right)$ 〇 今井 智栄子
柏原 麻代

井上 真由美 2 $\left(\begin{matrix} 21-12 \\ 21-14 \end{matrix} \right)$ 〇 早 香代
井下 由紀子

松原 春美 2 $\left(\begin{matrix} 21-3 \\ 21-10 \end{matrix} \right)$ 〇 西畑 七絵
田淵 雪江

試合番号 B-4

高知県 3-0 秋田県

田中 舞子 2 $\left(\begin{matrix} 21-16 \\ 15-21 \\ 21-15 \end{matrix} \right)$ 1 金子 希
小林 真理子

真鍋 美恵子 2 $\left(\begin{matrix} 21-8 \\ 21-15 \end{matrix} \right)$ 〇 佐藤 真由美
松浦 祐子

市川 治代 2 $\left(\begin{matrix} 21-14 \\ 21-17 \end{matrix} \right)$ 〇 大塚 和香子
吉本 和

試合番号 B-5

広島県 3-0 高知県

北條 多恵子 2 $\left(\begin{matrix} 21-11 \\ 21-6 \end{matrix} \right)$ 〇 田中 舞子
柏原 麻代

井上 真由美 2 $\left(\begin{matrix} 21-14 \\ 21-10 \end{matrix} \right)$ 〇 小林 真理子
中村 恵子

井下 由紀子 2 $\left(\begin{matrix} 21-18 \\ 21-19 \end{matrix} \right)$ 〇 市川 治代
松原 春美

試合番号 B-6

和歌山県 2-1 秋田県

今井 智栄子 2 $\left(\begin{matrix} 21-15 \\ 21-8 \end{matrix} \right)$ 〇 金子 希
石田 睦子

早 香代 2 $\left(\begin{matrix} 21-6 \\ 21-10 \end{matrix} \right)$ 〇 佐藤 真由美
木村 恵里

西畑 七絵 〇 $\left(\begin{matrix} 13-21 \\ 14-21 \end{matrix} \right)$ 2 大塚 和香子
山田 泰子

都道府県対抗 Cブロック	群馬県	熊本県	宮城県	沖縄県	勝敗	順位
群馬県		× 0-3 G 2-6 P 130-150	× 1-2 G 2-4 P 75-107	× 1-2 G 3-4 P 101-121	M 2-7 G 7-14 P 306-378	4
熊本県	○ 3-0 G 6-2 P 150-130		○ 2-1 G 4-2 P 115-89	○ 3-0 G 6-1 P 144-99	M 8-1 G 16-5 P 409-318	1
宮城県	○ 2-1 G 4-2 P 107-75	× 1-2 G 2-4 P 89-115		○ 2-1 G 5-2 P 133-102	M 5-4 G 11-8 P 329-292	2
沖縄県	○ 2-1 G 4-3 P 121-101	× 0-3 G 1-6 P 99-144	× 1-2 G 2-5 P 102-133		M 3-6 G 7-14 P 322-378	3

試合番号 C-1

熊本県 3-0 群馬県

坂本 千里 2 $\left(\begin{matrix} 21-15 \\ 21-14 \end{matrix} \right)$ 0 近藤 知子
上田 恵里加

権藤 麻衣子 2 $\left(\begin{matrix} 9-21 \\ 21-14 \\ 21-19 \end{matrix} \right)$ 1 飯島 波江
伊藤 三奈

木村 妙子 2 $\left(\begin{matrix} 15-21 \\ 21-16 \\ 21-10 \end{matrix} \right)$ 1 矢島 とし子
田中 雅代

鴻田 史子

寺内 美幸

柴田 正子

試合番号 C-2

宮城県 2-1 沖縄県

加藤 舞子 1 $\left(\begin{matrix} 21-8 \\ 21-23 \end{matrix} \right)$ 2 野原 由江
照井 奈緒美

足坂 裕美子 2 $\left(\begin{matrix} 21-10 \\ 22-20 \end{matrix} \right)$ 0 新垣 朋子
沼田 知子

佐藤 忍 2 $\left(\begin{matrix} 21-12 \\ 21-8 \end{matrix} \right)$ 0 里村 たか子
高橋 寿美子

仲尾 真美

比嘉 妙子

尾本 美智子

試合番号 C-3

宮城県 2-1 群馬県

加藤 舞子 2 $\left(\begin{matrix} 21-10 \\ 21-8 \end{matrix} \right)$ 0 近藤 知子
照井 奈緒美

足坂 裕美子 0 $\left(\begin{matrix} 9-21 \\ 14-21 \end{matrix} \right)$ 2 飯島 波江
沼田 知子

佐藤 忍 2 $\left(\begin{matrix} 21-6 \\ 21-9 \end{matrix} \right)$ 0 矢島 とし子
高橋 寿美子

鴻田 史子

寺内 美幸

柴田 正子

試合番号 C-4

熊本県 3-0 沖縄県

上田 恵里加 2 $\left(\begin{matrix} 21-15 \\ 21-7 \end{matrix} \right)$ 0 野原 由江
前田 華蓮

木村 ゆかり 2 $\left(\begin{matrix} 21-15 \\ 21-13 \end{matrix} \right)$ 0 新垣 朋子
権藤 麻衣子

木村 妙子 2 $\left(\begin{matrix} 21-18 \\ 18-21 \\ 21-10 \end{matrix} \right)$ 1 里村 たか子
田中 早苗

仲尾 真美

比嘉 妙子

尾本 美智子

試合番号 C-5

沖縄県 2-1 群馬県

野原 由江 2 $\left(\begin{matrix} 21-6 \\ 21-6 \end{matrix} \right)$ 0 近藤 知子
仲尾 真美

新垣 朋子 0 $\left(\begin{matrix} 4-21 \\ 18-21 \end{matrix} \right)$ 2 飯島 波江
比嘉 妙子

里村 たか子 2 $\left(\begin{matrix} 21-15 \\ 15-21 \\ 21-11 \end{matrix} \right)$ 1 矢島 とし子
尾本 美智子

鴻田 史子

寺内 美幸

柴田 正子

試合番号 C-6

熊本県 2-1 宮城県

坂本 千里 2 $\left(\begin{matrix} 21-16 \\ 21-10 \end{matrix} \right)$ 0 加藤 舞子
上田 恵里加

権藤 麻衣子 2 $\left(\begin{matrix} 21-12 \\ 21-9 \end{matrix} \right)$ 0 足坂 裕美子
伊藤 三奈

木村 妙子 0 $\left(\begin{matrix} 15-21 \\ 16-21 \end{matrix} \right)$ 2 佐藤 忍
田中 雅代

照井 奈緒美

沼田 知子

高橋 寿美子

都道府県対抗 Dブロック	兵庫県	京都府	佐賀県	鹿児島県B	勝 敗	順位
兵庫県		○2-1 G 5-3 P 158-138	×1-2 G 3-4 P 121-124	○2-1 G 5-2 P 138-109	M 5-4 G 13-9 P 417-371	2
京都府	×1-2 G 3-5 P 138-158		○2-1 G 5-3 P 159-149	○2-1 G 4-3 P 130-104	M 5-4 G 12-11 P 427-411	3
佐賀県	○2-1 G 4-3 P 124-121	×1-2 G 3-5 P 149-159		○3-0 G 6-2 P 162-141	M 6-3 G 13-10 P 435-421	1
鹿児島県B	×1-2 G 2-5 P 109-138	×1-2 G 3-4 P 104-130	×0-3 G 2-6 P 141-162		M 2-7 G 7-15 P 354-430	4

試合番号 D-1

兵庫県 2-1 京都府

恵良 友里亜 2 $\left(\begin{matrix} 21-10 \\ 21-19 \end{matrix} \right)$ 0 伊藤 明日香
畑末 絵理香

高垣 尚美 2 $\left(\begin{matrix} 15-21 \\ 21-10 \\ 21-18 \end{matrix} \right)$ 1 徳本 直子
稲田 百合 高橋 律子

大東 恵里子 1 $\left(\begin{matrix} 21-17 \\ 18-21 \\ 20-22 \end{matrix} \right)$ 2 勝間 恵
山西 佳子 武田 純子

試合番号 D-2

佐賀県 3-0 鹿児島県B

田中 香織 2 $\left(\begin{matrix} 21-18 \\ 13-21 \\ 25-23 \end{matrix} \right)$ 1 東小 蘭 委
大坪 真奈美 吉時 祥香

松隈 敦子 2 $\left(\begin{matrix} 21-11 \\ 21-10 \end{matrix} \right)$ 0 鎌田 美和子
川原 敬子 慶田 まなみ

山崎 田鶴代 2 $\left(\begin{matrix} 21-17 \\ 18-21 \\ 22-20 \end{matrix} \right)$ 1 垂野 智子
原山 紀美子 諏訪 美智代

試合番号 D-3

佐賀県 2-1 兵庫県

田中 香織 2 $\left(\begin{matrix} 21-14 \\ 8-21 \\ 21-18 \end{matrix} \right)$ 1 恵良 友里亜
大坪 真奈美 畑末 絵理香

松隈 敦子 2 $\left(\begin{matrix} 21-13 \\ 21-13 \end{matrix} \right)$ 0 高垣 尚美
川原 敬子 稲田 百合

山崎 田鶴代 0 $\left(\begin{matrix} 13-21 \\ 19-21 \end{matrix} \right)$ 2 大東 恵里子
原山 紀美子 吉井 正美

試合番号 D-4

京都府 2-1 鹿児島県B

日和 文香 0 $\left(\begin{matrix} 14-21 \\ 17-21 \end{matrix} \right)$ 2 東小 蘭 委
伊藤 明日香 吉時 祥香

徳本 直子 2 $\left(\begin{matrix} 15-21 \\ 21-16 \\ 21-12 \end{matrix} \right)$ 1 鎌田 美和子
大上 典子 慶田 まなみ

勝間 恵 2 $\left(\begin{matrix} 21-6 \\ 21-7 \end{matrix} \right)$ 0 垂野 智子
武田 純子 諏訪 美智代

試合番号 D-5

兵庫県 2-1 鹿児島県B

恵良 友里亜 1 $\left(\begin{matrix} 21-13 \\ 12-21 \\ 21-23 \end{matrix} \right)$ 2 東小 蘭 委
畑末 絵理香 吉時 祥香

高垣 尚美 2 $\left(\begin{matrix} 21-12 \\ 21-12 \end{matrix} \right)$ 0 鎌田 美和子
稲田 百合 慶田 まなみ

山西 佳子 2 $\left(\begin{matrix} 21-13 \\ 21-15 \end{matrix} \right)$ 0 垂野 智子
中嶋 由香里 諏訪 美智代

試合番号 D-6

京都府 2-1 佐賀県

伊藤 明日香 2 $\left(\begin{matrix} 27-25 \\ 21-23 \\ 21-17 \end{matrix} \right)$ 1 田中 香織
辻 陽子 大坪 真奈美

徳本 直子 1 $\left(\begin{matrix} 21-17 \\ 19-21 \\ 8-21 \end{matrix} \right)$ 2 松隈 敦子
高橋 律子 川原 敬子

勝間 恵 2 $\left(\begin{matrix} 21-10 \\ 21-15 \end{matrix} \right)$ 0 山崎 田鶴代
武田 純子 原山 紀美子

都道府県対抗 Eブロック	栃木県	新潟県	鳥取県	石川県	勝敗	順位
栃木県		× 1-2 G 3-4 P 120-127	○ 2-1 G 4-2 P 107-83	○ 2-1 G 4-2 P 117-104	M 5-4 G 11-8 P 344-314	2
新潟県	○ 2-1 G 4-3 P 127-120		○ 3-0 G 6-2 P 166-140	○ 2-1 G 4-2 P 117-90	M 7-2 G 14-7 P 410-350	1
鳥取県	× 1-2 G 2-4 P 83-107	× 0-3 G 2-6 P 140-166		○ 2-1 G 4-3 P 133-127	M 3-6 G 8-13 P 356-400	3
石川県	× 1-2 G 2-4 P 104-117	× 1-2 G 2-4 P 90-117	× 1-2 G 3-4 P 127-133		M 3-6 G 7-12 P 321-367	4

試合番号 E-1

新潟県 2-1 栃木県

海津 景子 2 $\left(\begin{matrix} 21-7 \\ 21-13 \end{matrix} \right)$ 0 笹井 美千恵
藤田 倫子 0

中野 由美子 2 $\left(\begin{matrix} 24-22 \\ 12-21 \\ 21-15 \end{matrix} \right)$ 1 篠崎 悦子
倉島 政子 1 落合 愛美

樺沢 奈保子 0 $\left(\begin{matrix} 16-21 \\ 12-21 \end{matrix} \right)$ 2 押久保 圭子
鈴木 康子 2 三富 久子

試合番号 E-2

鳥取県 2-1 石川県

瀬川 友紀 2 $\left(\begin{matrix} 21-19 \\ 21-15 \end{matrix} \right)$ 0 森 佐也加
黒田 こずエ 0 瀬戸 美子

湯谷 由美子 2 $\left(\begin{matrix} 19-21 \\ 21-11 \\ 21-19 \end{matrix} \right)$ 1 山田 陽子
曾我 典子 1 細川 広美

石田 美佐子 0 $\left(\begin{matrix} 11-21 \\ 19-21 \end{matrix} \right)$ 2 酒井 成美
野口 信子 2 彼島 佳子

試合番号 E-3

栃木県 2-1 鳥取県

笹井 美千恵 0 $\left(\begin{matrix} 10-21 \\ 13-21 \end{matrix} \right)$ 2 瀬川 友紀
加藤 ゆみ子 2 黒田 こずエ

篠崎 悦子 2 $\left(\begin{matrix} 21-15 \\ 21-10 \end{matrix} \right)$ 0 湯谷 由美子
落合 愛美 0 曾我 典子

押久保 圭子 2 $\left(\begin{matrix} 21-7 \\ 21-9 \end{matrix} \right)$ 0 石田 美佐子
三富 久子 0 野口 信子

試合番号 E-4

新潟県 2-1 石川県

海津 景子 2 $\left(\begin{matrix} 21-9 \\ 21-6 \end{matrix} \right)$ 0 森 佐也加
藤田 倫子 0 瀬戸 美子

中野 由美子 2 $\left(\begin{matrix} 21-10 \\ 25-23 \end{matrix} \right)$ 0 山田 陽子
倉島 政子 0 細川 広美

樺沢 奈保子 0 $\left(\begin{matrix} 12-21 \\ 17-21 \end{matrix} \right)$ 2 酒井 成美
鈴木 康子 2 彼島 佳子

試合番号 E-5

栃木県 2-1 石川県

笹井 美千恵 2 $\left(\begin{matrix} 21-15 \\ 24-22 \end{matrix} \right)$ 0 森 佐也加
加藤 ゆみ子 0 瀬戸 美子

篠崎 悦子 2 $\left(\begin{matrix} 21-12 \\ 21-13 \end{matrix} \right)$ 0 山田 陽子
落合 愛美 0 細川 広美

押久保 圭子 0 $\left(\begin{matrix} 14-21 \\ 16-21 \end{matrix} \right)$ 2 酒井 成美
三富 久子 2 彼島 佳子

試合番号 E-6

新潟県 3-0 鳥取県

海津 景子 2 $\left(\begin{matrix} 18-21 \\ 21-16 \\ 21-19 \end{matrix} \right)$ 1 瀬川 友紀
藤田 倫子 1 黒田 こずエ

中野 由美子 2 $\left(\begin{matrix} 21-14 \\ 21-13 \end{matrix} \right)$ 0 湯谷 由美子
倉島 政子 0 曾我 典子

樺沢 奈保子 2 $\left(\begin{matrix} 22-24 \\ 21-18 \\ 21-15 \end{matrix} \right)$ 1 石田 美佐子
鈴木 康子 1 野口 信子

都道府県対抗 Fブロック	香川県	長崎県	山形県	長野県	勝敗	順位
香川県		× 0-3 G 0-6 P 94-126	○ 2-1 G 4-2 P 108-85	× 1-2 G 2-5 P 136-145	M 3-6 G 6-13 P 338-356	3
長崎県	○ 3-0 G 6-0 P 126-94		○ 3-0 G 6-1 P 154-100	○ 3-0 G 6-1 P 144-98	M 9-0 G 18-2 P 424-292	1
山形県	× 1-2 G 2-4 P 85-108	× 0-3 G 1-6 P 100-154		× 1-2 G 2-5 P 100-135	M 2-7 G 5-15 P 285-397	4
長野県	○ 2-1 G 5-2 P 145-136	× 0-3 G 1-6 P 98-144	○ 2-1 G 5-2 P 135-100		M 4-5 G 11-10 P 378-380	2

試合番号 F-1

長崎県 3-0 香川県

細田 知里 2 $\left(\begin{matrix} 21-14 \\ 21-19 \end{matrix} \right)$ 0 東条 美希
牟田 紗和子 高田 恵理子

本山 かおり 2 $\left(\begin{matrix} 21-14 \\ 21-19 \end{matrix} \right)$ 0 柴野 理恵
石井 道子 武田 かおり

古場 奈穂子 2 $\left(\begin{matrix} 21-12 \\ 21-16 \end{matrix} \right)$ 0 大橋 美江
藤岡 恵美 田村 由佳

試合番号 F-2

長野県 2-1 山形県

中島 みなみ 2 $\left(\begin{matrix} 21-4 \\ 21-11 \end{matrix} \right)$ 0 佐藤 栄美子
倉橋 郁恵 加藤 つもり

石田 美香 2 $\left(\begin{matrix} 21-8 \\ 21-18 \end{matrix} \right)$ 0 沼澤 宏子
竹内 三奈子 高橋 幸子

丸山 美代子 1 $\left(\begin{matrix} 12-21 \\ 21-17 \\ 18-21 \end{matrix} \right)$ 2 板垣 尚美
富田 洋子 柴田 美恵子

試合番号 F-3

香川県 2-1 山形県

東条 美希 2 $\left(\begin{matrix} 21-8 \\ 21-7 \end{matrix} \right)$ 0 佐藤 栄美子
高田 恵理子 斎藤 啓子

柴野 理恵 2 $\left(\begin{matrix} 21-12 \\ 21-16 \end{matrix} \right)$ 0 沼澤 宏子
武田 かおり 高橋 幸子

大橋 美江 0 $\left(\begin{matrix} 13-21 \\ 11-21 \end{matrix} \right)$ 2 板垣 尚美
田村 由佳 柴田 美恵子

試合番号 F-4

長崎県 3-0 長野県

細田 知里 2 $\left(\begin{matrix} 21-14 \\ 21-16 \end{matrix} \right)$ 0 中島 みなみ
牟田 紗和子 倉橋 郁恵

本山 かおり 2 $\left(\begin{matrix} 21-10 \\ 17-21 \\ 21-8 \end{matrix} \right)$ 1 石田 美香
石井 道子 竹内 三奈子

古場 奈穂子 2 $\left(\begin{matrix} 21-9 \\ 22-20 \end{matrix} \right)$ 0 丸山 美代子
藤岡 恵美 富田 洋子

試合番号 F-5

長野県 2-1 香川県

中島 みなみ 1 $\left(\begin{matrix} 21-18 \\ 20-22 \\ 17-21 \end{matrix} \right)$ 2 東条 美希
倉橋 郁恵 高田 恵理子

石田 美香 2 $\left(\begin{matrix} 21-16 \\ 23-21 \end{matrix} \right)$ 0 柴野 理恵
竹内 三奈子 武田 かおり

丸山 美代子 2 $\left(\begin{matrix} 22-20 \\ 21-18 \end{matrix} \right)$ 0 大橋 美江
富田 洋子 田村 由佳

試合番号 F-6

長崎県 3-0 山形県

細田 知里 2 $\left(\begin{matrix} 21-10 \\ 21-13 \end{matrix} \right)$ 0 沼澤 宏子
牟田 紗和子 加藤 つもり

本山 かおり 2 $\left(\begin{matrix} 21-8 \\ 21-7 \end{matrix} \right)$ 0 柴田 美恵子
石井 道子 佐藤 栄美子

古場 奈穂子 2 $\left(\begin{matrix} 21-19 \\ 28-30 \\ 21-13 \end{matrix} \right)$ 1 高橋 幸子
藤岡 恵美 板垣 尚美

都道府県対抗 Gブロック	埼玉県	青森県	大分県	滋賀県	勝敗	順位
埼玉県		○ 3-0 G 6-0 P 126-61	○ 3-0 G 6-0 P 126-53	○ 3-0 G 6-0 P 129-92	M 9-0 G 18-0 P 381-206	1
青森県	× 0-3 G 0-6 P 61-126		× 1-2 G 2-4 P 113-123	× 0-3 G 0-6 P 61-126	M 1-8 G 2-16 P 235-375	4
大分県	× 0-3 G 0-6 P 53-126	○ 2-1 G 4-2 P 123-113		× 0-3 G 0-6 P 78-126	M 2-7 G 4-14 P 254-365	3
滋賀県	× 0-3 G 0-6 P 92-129	○ 3-0 G 6-0 P 126-61	○ 3-0 G 6-0 P 126-78		M 6-3 G 12-6 P 344-268	2

試合番号 G-1

埼玉県 3-0 青森県

池田 郁美 2 $\left(\begin{matrix} 21-10 \\ 21-7 \end{matrix} \right)$ 〇 高村 光子
南部 朋美

阿久津 直美 2 $\left(\begin{matrix} 21-4 \\ 21-16 \end{matrix} \right)$ 〇 河原木 とも子
影山 伊美

今津 裕美 2 $\left(\begin{matrix} 21-8 \\ 21-16 \end{matrix} \right)$ 〇 佐藤 美佐子
村田 直子 吉崎 節子

試合番号 G-2

滋賀県 3-0 大分県

松井 梨沙 2 $\left(\begin{matrix} 21-5 \\ 21-17 \end{matrix} \right)$ 〇 稲垣 眞衣
井上 十志子 阿南 二美

俵 由紀路 2 $\left(\begin{matrix} 21-8 \\ 21-11 \end{matrix} \right)$ 〇 田中 理恵
杉本 久美 合澤 かおり

田辺 弥生 2 $\left(\begin{matrix} 21-19 \\ 21-18 \end{matrix} \right)$ 〇 三浦 敬子
吉崎 美智子 岡部 秀子

試合番号 G-3

埼玉県 3-0 大分県

池田 郁美 2 $\left(\begin{matrix} 21-10 \\ 21-14 \end{matrix} \right)$ 〇 稲垣 眞衣
南部 朋美 阿南 二美

天沼 夕希子 2 $\left(\begin{matrix} 21-9 \\ 21-11 \end{matrix} \right)$ 〇 田中 理恵
阿久津 直美 合澤 かおり

今津 裕美 2 $\left(\begin{matrix} 21-5 \\ 21-4 \end{matrix} \right)$ 〇 三浦 敬子
村田 直子 岡部 秀子

試合番号 G-4

滋賀県 3-0 青森県

松井 梨沙 2 $\left(\begin{matrix} 21-6 \\ 21-3 \end{matrix} \right)$ 〇 高村 光子
井上 十志子 小野 むつ子

俵 由紀路 2 $\left(\begin{matrix} 21-10 \\ 21-14 \end{matrix} \right)$ 〇 佐藤 美佐子
杉本 久美 吉崎 節子

田辺 弥生 2 $\left(\begin{matrix} 21-11 \\ 21-17 \end{matrix} \right)$ 〇 河原木 とも子
吉崎 美智子 高木 啓子

試合番号 G-5

埼玉県 3-0 滋賀県

池田 郁美 2 $\left(\begin{matrix} 21-16 \\ 21-8 \end{matrix} \right)$ 〇 松井 梨沙
南部 朋美 井上 十志子

天沼 夕希子 2 $\left(\begin{matrix} 24-22 \\ 21-17 \end{matrix} \right)$ 〇 俵 由紀路
阿久津 直美 杉本 久美

今津 裕美 2 $\left(\begin{matrix} 21-11 \\ 21-18 \end{matrix} \right)$ 〇 田辺 弥生
村田 直子 吉崎 美智子

試合番号 G-6

大分県 2-1 青森県

稲垣 眞衣 2 $\left(\begin{matrix} 21-16 \\ 21-14 \end{matrix} \right)$ 〇 山子 励子
阿南 二美 小野 むつ子

田中 理恵 〇 $\left(\begin{matrix} 24-26 \\ 15-21 \end{matrix} \right)$ 2 高木 啓子
合澤 かおり 高村 光子

三浦 敬子 2 $\left(\begin{matrix} 21-18 \\ 21-18 \end{matrix} \right)$ 〇 佐藤 美佐子
岡部 秀子 吉崎 節子

都道府県対抗 Hブロック	宮崎県	岐阜県	神奈川県	福井県	勝敗	順位
宮崎県		× 1-2 G 2-4 P 100-99	× 0-3 G 0-6 P 68-126	× 0-3 G 0-6 P 88-126	M 1-8 G 2-16 P 256-351	4
岐阜県	○ 2-1 G 4-2 P 99-100		× 1-2 G 2-5 P 103-140	× 1-2 G 2-5 P 115-131	M 4-5 G 8-12 P 317-371	3
神奈川県	○ 3-0 G 6-0 P 126-68	○ 2-1 G 5-2 P 140-103		○ 3-0 G 6-0 P 127-92	M 8-1 G 17-2 P 393-263	1
福井県	○ 3-0 G 6-0 P 126-88	○ 2-1 G 5-2 P 131-115	× 0-3 G 0-6 P 92-127		M 5-4 G 11-8 P 349-330	2

試合番号 H-1

岐阜県 2 - 1 宮崎県

木野村 法子 2 $\left(\begin{matrix} 21-19 \\ 21-10 \end{matrix} \right)$ 0 丸山 明理紗
葛西 深雪 2 $\left(\begin{matrix} 21-10 \\ 21-10 \end{matrix} \right)$ 0 角田 早紀

高木 圭子 2 $\left(\begin{matrix} 21-17 \\ 21-12 \end{matrix} \right)$ 0 椎葉 香月
藤原 陽子 2 $\left(\begin{matrix} 21-17 \\ 21-12 \end{matrix} \right)$ 0 有田 弘美

堀口 章子 0 $\left(\begin{matrix} 10-21 \\ 5-21 \end{matrix} \right)$ 2 治田 由子
増元 律子 0 $\left(\begin{matrix} 10-21 \\ 5-21 \end{matrix} \right)$ 2 柳田 房子

試合番号 H-2

神奈川県 3 - 0 福井県

中津 位江 2 $\left(\begin{matrix} 21-12 \\ 21-13 \end{matrix} \right)$ 0 小原 千恵子
遊佐 恵美 2 $\left(\begin{matrix} 21-12 \\ 21-13 \end{matrix} \right)$ 0 慶秀 清子

本沢 有美子 2 $\left(\begin{matrix} 21-13 \\ 22-20 \end{matrix} \right)$ 0 近葉 裕子
稲葉 明希 2 $\left(\begin{matrix} 21-13 \\ 22-20 \end{matrix} \right)$ 0 岡田 忍

幾田 ひとみ 2 $\left(\begin{matrix} 21-19 \\ 21-15 \end{matrix} \right)$ 0 小林 洋子
渡辺 浩子 2 $\left(\begin{matrix} 21-19 \\ 21-15 \end{matrix} \right)$ 0 田辺 貴恵

試合番号 H-3

神奈川県 3 - 0 宮崎県

内山 亜衣 2 $\left(\begin{matrix} 21-19 \\ 21-4 \end{matrix} \right)$ 0 丸山 明理紗
鶴田 江利香 2 $\left(\begin{matrix} 21-19 \\ 21-4 \end{matrix} \right)$ 0 角田 早紀

中津 位江 2 $\left(\begin{matrix} 21-15 \\ 21-7 \end{matrix} \right)$ 0 椎葉 香月
本沢 有美子 2 $\left(\begin{matrix} 21-15 \\ 21-7 \end{matrix} \right)$ 0 有田 弘美

内藤 美智子 2 $\left(\begin{matrix} 21-12 \\ 21-11 \end{matrix} \right)$ 0 治田 由子
渡辺 浩子 2 $\left(\begin{matrix} 21-12 \\ 21-11 \end{matrix} \right)$ 0 柳田 房子

試合番号 H-4

福井県 2 - 1 岐阜県

小原 千恵子 1 $\left(\begin{matrix} 16-21 \\ 21-12 \\ 10-21 \end{matrix} \right)$ 2 木野村 法子
慶秀 清子 1 $\left(\begin{matrix} 16-21 \\ 21-12 \\ 10-21 \end{matrix} \right)$ 2 葛西 深雪

近葉 裕子 2 $\left(\begin{matrix} 21-16 \\ 21-16 \end{matrix} \right)$ 0 高木 圭子
岡田 忍 2 $\left(\begin{matrix} 21-16 \\ 21-16 \end{matrix} \right)$ 0 藤原 陽子

小林 洋子 2 $\left(\begin{matrix} 21-12 \\ 21-17 \end{matrix} \right)$ 0 堀口 章子
田辺 貴恵 2 $\left(\begin{matrix} 21-12 \\ 21-17 \end{matrix} \right)$ 0 増元 律子

試合番号 H-5

福井県 3 - 0 宮崎県

近葉 裕子 2 $\left(\begin{matrix} 21-10 \\ 21-12 \end{matrix} \right)$ 0 丸山 明理紗
岡田 忍 2 $\left(\begin{matrix} 21-10 \\ 21-12 \end{matrix} \right)$ 0 角田 早紀

小原 千恵子 2 $\left(\begin{matrix} 21-17 \\ 21-15 \end{matrix} \right)$ 0 椎葉 香月
慶秀 清子 2 $\left(\begin{matrix} 21-17 \\ 21-15 \end{matrix} \right)$ 0 有田 弘美

小林 洋子 2 $\left(\begin{matrix} 21-19 \\ 21-15 \end{matrix} \right)$ 0 治田 由子
田辺 貴恵 2 $\left(\begin{matrix} 21-19 \\ 21-15 \end{matrix} \right)$ 0 柳田 房子

試合番号 H-6

神奈川県 2 - 1 岐阜県

中津 位江 1 $\left(\begin{matrix} 18-21 \\ 21-12 \\ 17-21 \end{matrix} \right)$ 2 木野村 法子
遊佐 恵美 1 $\left(\begin{matrix} 18-21 \\ 21-12 \\ 17-21 \end{matrix} \right)$ 2 葛西 深雪

稲葉 明希 2 $\left(\begin{matrix} 21-18 \\ 21-14 \end{matrix} \right)$ 0 高木 圭子
本沢 有美子 2 $\left(\begin{matrix} 21-18 \\ 21-14 \end{matrix} \right)$ 0 藤原 陽子

内藤 美智子 2 $\left(\begin{matrix} 21-13 \\ 21-4 \end{matrix} \right)$ 0 堀口 章子
渡辺 浩子 2 $\left(\begin{matrix} 21-13 \\ 21-4 \end{matrix} \right)$ 0 増元 律子

都道府県対抗 I ブロック	静岡県	福島県	三重県	奈良県	勝敗	順位
静岡県		○ 3-0 G 6-1 P 146-112	○ 3-0 G 6-2 P 161-127	× 1-2 G 2-4 P 108-114	M 7-2 G 14-7 P 415-353	2
福島県	× 0-3 G 1-6 P 112-146		× 0-3 G 1-6 P 112-139	× 0-3 G 1-6 P 101-148	M 0-9 G 3-18 P 325-433	4
三重県	× 0-3 G 2-6 P 127-161	○ 3-0 G 6-1 P 139-112		× 1-2 G 2-5 P 118-143	M 4-5 G 10-12 P 384-416	3
奈良県	○ 2-1 G 4-2 P 114-108	○ 3-0 G 6-1 P 148-101	○ 2-1 G 5-2 P 143-118		M 7-2 G 15-5 P 405-327	1

試合番号 I-1

静岡県 3-0 福島県

山田 愛理佳 2 $\left(\begin{matrix} 20-22 \\ 21-19 \end{matrix} \right)$ 1 高田 美帆子
松山 菜摘 2 $\left(\begin{matrix} 21-13 \end{matrix} \right)$ 1 佐久間 純子

落合 純子 2 $\left(\begin{matrix} 21-5 \\ 21-19 \end{matrix} \right)$ 0 加藤 節子
山本 晴世 2 $\left(\begin{matrix} 21-19 \end{matrix} \right)$ 0 茂木 里織

山田 文香 2 $\left(\begin{matrix} 21-18 \\ 21-16 \end{matrix} \right)$ 0 斎藤 雅子
米田 陽子 2 $\left(\begin{matrix} 21-16 \end{matrix} \right)$ 0 柏原 明子

試合番号 I-2

奈良県 2-1 三重県

中川 章子 2 $\left(\begin{matrix} 22-20 \\ 21-14 \end{matrix} \right)$ 0 小池 恵子
野澤 文子 2 $\left(\begin{matrix} 21-14 \end{matrix} \right)$ 0 濱口 輝美

平田 育美 2 $\left(\begin{matrix} 21-14 \\ 21-15 \end{matrix} \right)$ 0 安藤 温子
今田 由佳 2 $\left(\begin{matrix} 21-15 \end{matrix} \right)$ 0 東 工ミ

山本 邦子 1 $\left(\begin{matrix} 21-12 \\ 20-22 \end{matrix} \right)$ 2 中西 亮子
児玉 幸代 1 $\left(\begin{matrix} 17-21 \end{matrix} \right)$ 2 山本 都美子

試合番号 I-3

静岡県 3-0 三重県

山田 愛理佳 2 $\left(\begin{matrix} 21-6 \\ 21-16 \end{matrix} \right)$ 0 山本 都美子
松山 菜摘 2 $\left(\begin{matrix} 21-16 \end{matrix} \right)$ 0 森川 和代

落合 純子 2 $\left(\begin{matrix} 22-20 \\ 17-21 \end{matrix} \right)$ 1 安藤 温子
山本 晴世 2 $\left(\begin{matrix} 21-16 \end{matrix} \right)$ 1 中西 亮子

山田 文香 2 $\left(\begin{matrix} 21-14 \\ 17-21 \end{matrix} \right)$ 1 小池 恵子
米田 陽子 2 $\left(\begin{matrix} 21-13 \end{matrix} \right)$ 1 濱口 輝美

試合番号 I-4

奈良県 3-0 福島県

中川 章子 2 $\left(\begin{matrix} 21-15 \\ 22-24 \end{matrix} \right)$ 1 高田 美帆子
野澤 文子 2 $\left(\begin{matrix} 21-8 \end{matrix} \right)$ 1 佐久間 純子

平田 育美 2 $\left(\begin{matrix} 21-10 \\ 21-6 \end{matrix} \right)$ 0 加藤 節子
今田 由佳 2 $\left(\begin{matrix} 21-6 \end{matrix} \right)$ 0 茂木 里織

山本 邦子 2 $\left(\begin{matrix} 21-19 \\ 21-19 \end{matrix} \right)$ 0 斎藤 雅子
児玉 幸代 2 $\left(\begin{matrix} 21-19 \end{matrix} \right)$ 0 柏原 明子

試合番号 I-5

奈良県 2-1 静岡県

中川 章子 0 $\left(\begin{matrix} 18-21 \\ 12-21 \end{matrix} \right)$ 2 山田 愛理佳
野澤 文子 0 $\left(\begin{matrix} 12-21 \end{matrix} \right)$ 2 松山 菜摘

平田 育美 2 $\left(\begin{matrix} 21-17 \\ 21-17 \end{matrix} \right)$ 0 落合 純子
今田 由佳 2 $\left(\begin{matrix} 21-17 \end{matrix} \right)$ 0 山本 晴世

山本 邦子 2 $\left(\begin{matrix} 21-15 \\ 21-17 \end{matrix} \right)$ 0 山田 文香
児玉 幸代 2 $\left(\begin{matrix} 21-17 \end{matrix} \right)$ 0 米田 陽子

試合番号 I-6

三重県 3-0 福島県

安藤 温子 2 $\left(\begin{matrix} 21-13 \\ 13-21 \end{matrix} \right)$ 1 高田 美帆子
東 工ミ 2 $\left(\begin{matrix} 21-14 \end{matrix} \right)$ 1 佐久間 純子

小池 恵子 2 $\left(\begin{matrix} 21-15 \\ 21-16 \end{matrix} \right)$ 0 加藤 節子
濱口 輝美 2 $\left(\begin{matrix} 21-16 \end{matrix} \right)$ 0 茂木 里織

中西 亮子 2 $\left(\begin{matrix} 21-14 \\ 21-19 \end{matrix} \right)$ 0 斎藤 雅子
山本 都美子 2 $\left(\begin{matrix} 21-19 \end{matrix} \right)$ 0 柏原 明子

都道府県対抗 Jブロック	山口県	北海道	愛媛県	愛知県	勝 敗	順位
山口県		× 0-3 G 1-6 P 117-142	× 0-3 G 1-6 P 107-148	× 0-3 G 0-6 P 81-126	M 0-9 G 2-18 P 305-416	4
北海道	○ 3-0 G 6-1 P 142-117		× 0-3 G 3-6 P 164-172	○ 2-1 G 4-3 P 123-122	M 5-4 G 13-10 P 429-411	2
愛媛県	○ 3-0 G 6-1 P 148-107	○ 3-0 G 6-3 P 172-164		○ 2-1 G 4-3 P 148-147	M 8-1 G 16-7 P 468-418	1
愛知県	○ 3-0 G 6-0 P 126-81	× 1-2 G 3-4 P 122-123	× 1-2 G 3-4 P 147-148		M 5-4 G 12-8 P 395-352	3

試合番号 J-1

北海道 3-0 山口県

鈴木 知子 2 $\left(\begin{matrix} 21-17 \\ 25-23 \end{matrix} \right)$ 0 杉原 加寿子
西尾 綾子

星 千春 2 $\left(\begin{matrix} 12-21 \\ 21-11 \\ 21-16 \end{matrix} \right)$ 1 中村 忍
佐藤 理永 立石 美和

栗飯原 朱美 2 $\left(\begin{matrix} 21-13 \\ 21-16 \end{matrix} \right)$ 0 野村 房子
菊地 千香 宮内 敬子

試合番号 J-2

愛媛県 2-1 愛知県

中田 あずさ 2 $\left(\begin{matrix} 19-21 \\ 21-19 \\ 21-19 \end{matrix} \right)$ 1 高井 亜季代
尾田 理恵 伊藤 早央吏

山本 住恵 2 $\left(\begin{matrix} 27-25 \\ 21-19 \end{matrix} \right)$ 0 加藤 菜央子
藤田 伊津子 岩間 和美

山田 祐子 0 $\left(\begin{matrix} 18-21 \\ 21-23 \end{matrix} \right)$ 2 門間 由美子
浦田 美和 間瀬 孝子

試合番号 J-3

愛媛県 3-0 山口県

中田 あずさ 2 $\left(\begin{matrix} 21-11 \\ 20-22 \\ 21-11 \end{matrix} \right)$ 1 杉原 加寿子
尾田 理恵 越智 ひとみ

山本 住恵 2 $\left(\begin{matrix} 21-17 \\ 21-16 \end{matrix} \right)$ 0 中村 忍
藤田 伊津子 立石 美和

山田 祐子 2 $\left(\begin{matrix} 21-9 \\ 23-21 \end{matrix} \right)$ 0 野村 房子
浦田 美和 宮内 敬子

試合番号 J-4

北海道 2-1 愛知県

鈴木 知子 0 $\left(\begin{matrix} 10-21 \\ 9-21 \end{matrix} \right)$ 2 高井 亜季代
西尾 綾子 谷村 麻美

星 千春 2 $\left(\begin{matrix} 21-15 \\ 21-18 \end{matrix} \right)$ 0 加藤 菜央子
佐藤 理永 岩間 和美

栗飯原 朱美 2 $\left(\begin{matrix} 20-22 \\ 21-7 \\ 21-18 \end{matrix} \right)$ 1 門間 由美子
菊地 千香 間瀬 孝子

試合番号 J-5

愛知県 3-0 山口県

高井 亜季代 2 $\left(\begin{matrix} 21-16 \\ 21-16 \end{matrix} \right)$ 0 杉原 加寿子
谷村 麻美 越智 ひとみ

岩間 和美 2 $\left(\begin{matrix} 21-10 \\ 21-16 \end{matrix} \right)$ 0 中村 忍
鈴木 たまみ 立石 美和

門間 由美子 2 $\left(\begin{matrix} 21-13 \\ 21-10 \end{matrix} \right)$ 0 野村 房子
間瀬 孝子 宮内 敬子

試合番号 J-6

愛媛県 3-0 北海道

中田 あずさ 2 $\left(\begin{matrix} 21-19 \\ 12-21 \\ 25-23 \end{matrix} \right)$ 1 鈴木 知子
尾田 理恵 西尾 綾子

山本 住恵 2 $\left(\begin{matrix} 14-21 \\ 21-9 \\ 21-18 \end{matrix} \right)$ 1 星 千春
藤田 伊津子 佐藤 理永

山田 祐子 2 $\left(\begin{matrix} 16-21 \\ 21-16 \\ 21-16 \end{matrix} \right)$ 1 栗飯原 朱美
浦田 美和 菊地 千香

第32回 全日本レディースバドミントン選手権大会

平成26年7月24日-27日 鹿児島アリーナ

クラブ対抗 決勝トーナメント

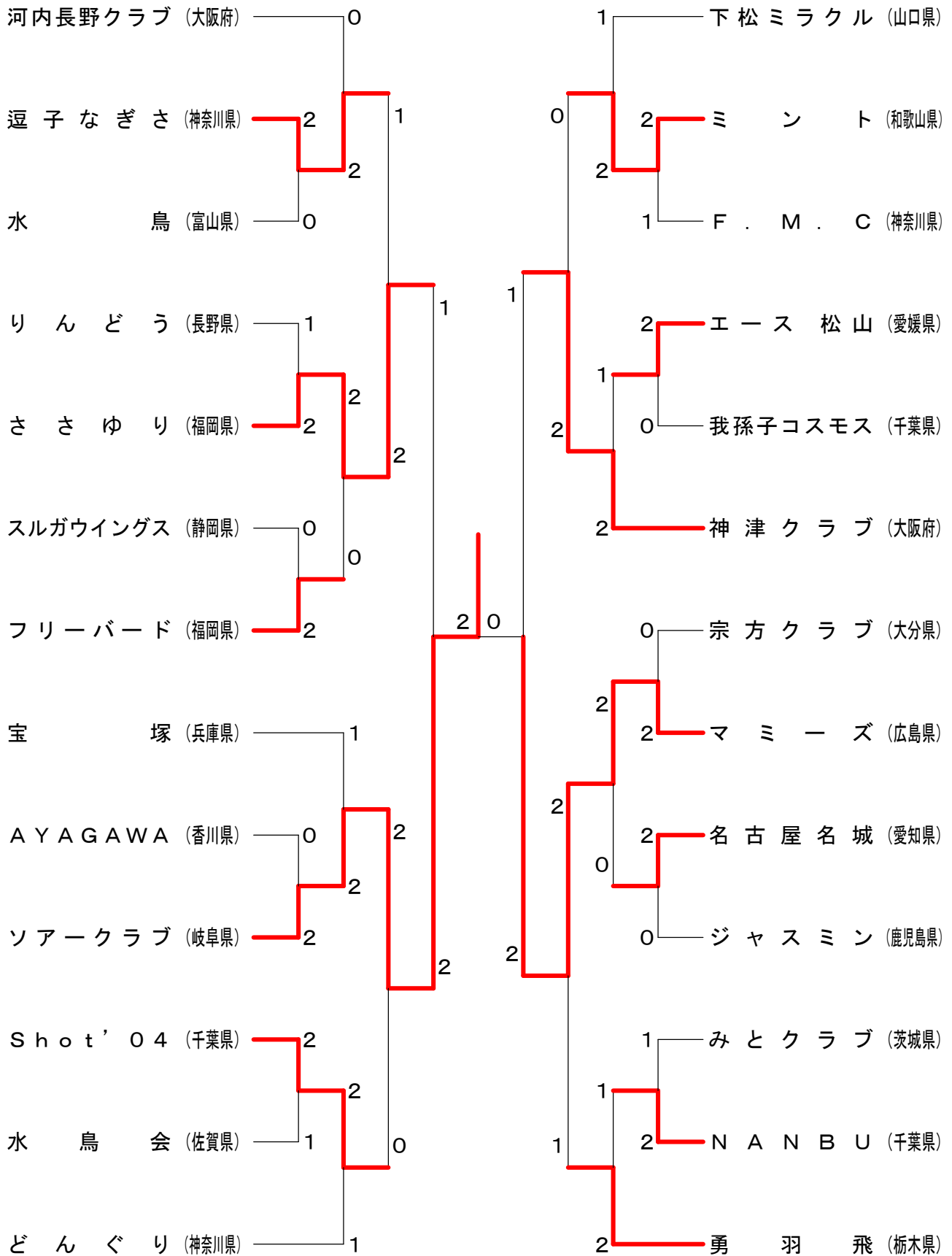

<p>試合番号 1</p> <p>逗子なぎさ 2-0 水 鳥</p> <p>並木 茂子 2 $\begin{pmatrix} 21-15 \\ 21-6 \end{pmatrix}$ 0 伊藤 ゆかり 堀 越 泉 2 $\begin{pmatrix} 21-6 \\ 21-6 \end{pmatrix}$ 0 佐々木 沙緒里</p> <p>反田 由佳理 2 $\begin{pmatrix} 23-21 \\ 17-21 \\ 21-16 \end{pmatrix}$ 1 郭 妙 旭 武井 典子 2 $\begin{pmatrix} 21-16 \\ 21-16 \end{pmatrix}$ 1 日影 真佐代</p> <p>小野 淑美 $\begin{pmatrix} \\ \end{pmatrix}$ 白木 智恵美 宮澤 久美 $\begin{pmatrix} \\ \end{pmatrix}$ 山本 祥子</p>	<p>試合番号 2</p> <p>ささゆり 2-1 りんどう</p> <p>進藤 美紀 0 $\begin{pmatrix} 10-21 \\ 17-21 \end{pmatrix}$ 2 大塚 真理 添田 敦子 0 $\begin{pmatrix} 17-21 \\ 17-21 \end{pmatrix}$ 2 滝澤 晴美</p> <p>藤井 恵子 2 $\begin{pmatrix} 19-21 \\ 21-15 \\ 21-12 \end{pmatrix}$ 1 福島 弘子 池口 弥生 2 $\begin{pmatrix} 21-12 \\ 21-12 \end{pmatrix}$ 1 関崎 真由美</p> <p>池口 治美 2 $\begin{pmatrix} 21-19 \\ 21-16 \end{pmatrix}$ 0 松山 八重子 服部 奈美代 2 $\begin{pmatrix} 21-16 \\ 21-16 \end{pmatrix}$ 0 有賀 佳代子</p>	<p>試合番号 3</p> <p>フリーバード 2-0 スルガウイングス</p> <p>後藤 明子 2 $\begin{pmatrix} 21-14 \\ 21-12 \end{pmatrix}$ 0 寺尾 順子 藤田 桃子 2 $\begin{pmatrix} 21-12 \\ 21-12 \end{pmatrix}$ 0 碓井 陽子</p> <p>麻生 瑞穂 2 $\begin{pmatrix} 21-13 \\ 21-11 \end{pmatrix}$ 0 竹下 すみ子 前村 弥生 2 $\begin{pmatrix} 21-11 \\ 21-11 \end{pmatrix}$ 0 増井 ゆき子</p> <p>友岡 泉 $\begin{pmatrix} \\ \end{pmatrix}$ 中山 委佐子 小谷 寿美 $\begin{pmatrix} \\ \end{pmatrix}$ 近江 明美</p>
<p>試合番号 4</p> <p>ソアークラブ 2-0 AYAGAWA</p> <p>中野 絵美 2 $\begin{pmatrix} 21-11 \\ 21-14 \end{pmatrix}$ 0 逢坂 昌子 藤村 洋子 2 $\begin{pmatrix} 21-14 \\ 21-14 \end{pmatrix}$ 0 今井 直美</p> <p>三輪 めぐみ 2 $\begin{pmatrix} 24-22 \\ 21-14 \end{pmatrix}$ 0 竹内 真由美 多田 智美 2 $\begin{pmatrix} 21-14 \\ 21-14 \end{pmatrix}$ 0 中野 かほり</p> <p>藤井 陽子 $\begin{pmatrix} \\ \end{pmatrix}$ 三好 育代 柳沢 玲子 $\begin{pmatrix} \\ \end{pmatrix}$ 藤田 千亜希</p>	<p>試合番号 5</p> <p>Shot'04 2-1 水鳥会</p> <p>柏原 敦子 0 $\begin{pmatrix} 19-21 \\ 7-21 \end{pmatrix}$ 2 副田 珠美 永原 美保子 0 $\begin{pmatrix} 19-21 \\ 7-21 \end{pmatrix}$ 2 靱山 優子</p> <p>飯野 育子 2 $\begin{pmatrix} 21-14 \\ 22-20 \end{pmatrix}$ 0 梁井 芳子 浅野 由香 2 $\begin{pmatrix} 21-14 \\ 22-20 \end{pmatrix}$ 0 林 紀代子</p> <p>加藤 直子 2 $\begin{pmatrix} 21-16 \\ 15-21 \\ 21-16 \end{pmatrix}$ 1 平塚 さよみ 中村 あゆみ 2 $\begin{pmatrix} 21-16 \\ 21-16 \end{pmatrix}$ 1 内竹 藤子</p>	<p>試合番号 6</p> <p>ミント 2-1 F. M. C</p> <p>瀬戸口 美保子 0 $\begin{pmatrix} 4-21 \\ 3-21 \end{pmatrix}$ 2 定村 清美 山本 智世 0 $\begin{pmatrix} 4-21 \\ 3-21 \end{pmatrix}$ 2 永吉 かをり</p> <p>山角 聖美 2 $\begin{pmatrix} 17-21 \\ 21-17 \\ 21-17 \end{pmatrix}$ 1 石山 葉子 十倉 朱美 2 $\begin{pmatrix} 21-17 \\ 21-17 \end{pmatrix}$ 1 大橋 真奈美</p> <p>前田 敦子 2 $\begin{pmatrix} 21-12 \\ 22-20 \end{pmatrix}$ 0 西村 真由美 国本 亜希代 2 $\begin{pmatrix} 21-12 \\ 22-20 \end{pmatrix}$ 0 吉岡 美由紀</p>
<p>試合番号 7</p> <p>エース松山 2-0 我孫子コスモス</p> <p>尾下 真由美 2 $\begin{pmatrix} 21-7 \\ 21-23 \\ 21-11 \end{pmatrix}$ 1 染谷 和子 小田 美智代 2 $\begin{pmatrix} 21-11 \\ 21-11 \end{pmatrix}$ 1 小澤 かおり</p> <p>和田守 美佐江 2 $\begin{pmatrix} 21-19 \\ 21-12 \end{pmatrix}$ 0 堀江 松恵 上野 英子 2 $\begin{pmatrix} 21-19 \\ 21-12 \end{pmatrix}$ 0 園田 理恵子</p> <p>宮田 佐代子 $\begin{pmatrix} \\ \end{pmatrix}$ 中山 幸子 島元 より子 $\begin{pmatrix} \\ \end{pmatrix}$ 長岡 恵子</p>	<p>試合番号 8</p> <p>マミーズ 2-0 宗方クラブ</p> <p>工藤 まさみ 2 $\begin{pmatrix} 21-10 \\ 21-14 \end{pmatrix}$ 0 志賀 茂乃 恵木 京子 2 $\begin{pmatrix} 21-10 \\ 21-14 \end{pmatrix}$ 0 園木 珠美</p> <p>奥田 智恵美 2 $\begin{pmatrix} 21-19 \\ 21-12 \end{pmatrix}$ 0 小侯 ヒロ子 田村 千恵 2 $\begin{pmatrix} 21-19 \\ 21-12 \end{pmatrix}$ 0 守口 悦子</p> <p>助永 太恵子 $\begin{pmatrix} \\ \end{pmatrix}$ 後藤 光子 伊藤 笑美子 $\begin{pmatrix} \\ \end{pmatrix}$ 木許 登貴子</p>	<p>試合番号 9</p> <p>名古屋名城 2-0 ジャスミン</p> <p>佐治 雅子 2 $\begin{pmatrix} 12-21 \\ 21-19 \\ 21-18 \end{pmatrix}$ 1 後藤 悦子 横山 英子 2 $\begin{pmatrix} 12-21 \\ 21-19 \\ 21-18 \end{pmatrix}$ 1 菅牟田みゆき</p> <p>藤原 鈴江 2 $\begin{pmatrix} 18-21 \\ 21-13 \\ 21-13 \end{pmatrix}$ 1 江口あゆみ 渋谷 志お里 2 $\begin{pmatrix} 18-21 \\ 21-13 \\ 21-13 \end{pmatrix}$ 1 下宮 明美</p> <p>大森 幾子 $\begin{pmatrix} \\ \end{pmatrix}$ 梶原 さゆり 丸山 ひろみ $\begin{pmatrix} \\ \end{pmatrix}$ 塩川由美子</p>
<p>試合番号 10</p> <p>NANBU 2-1 みとクラブ</p> <p>小林 順子 1 $\begin{pmatrix} 15-21 \\ 21-18 \\ 18-21 \end{pmatrix}$ 2 仁平 朋美 杉田 由記子 1 $\begin{pmatrix} 15-21 \\ 21-18 \\ 18-21 \end{pmatrix}$ 2 小野 恵美子</p> <p>河野 昌子 2 $\begin{pmatrix} 21-13 \\ 21-8 \end{pmatrix}$ 0 青木 薫 渡辺 和美 2 $\begin{pmatrix} 21-13 \\ 21-8 \end{pmatrix}$ 0 滑川 政江</p> <p>古内 浩子 2 $\begin{pmatrix} 21-16 \\ 21-14 \end{pmatrix}$ 0 井坂 あけみ 山上 秀美 2 $\begin{pmatrix} 21-16 \\ 21-14 \end{pmatrix}$ 0 野口 とみ子</p>	<p>試合番号 11</p> <p>逗子なぎさ 2-0 河内長野クラブ</p> <p>並木 茂子 2 $\begin{pmatrix} 21-15 \\ 21-13 \end{pmatrix}$ 0 青田 静香 堀 越 泉 2 $\begin{pmatrix} 21-15 \\ 21-13 \end{pmatrix}$ 0 野中 裕美</p> <p>反田 由佳理 2 $\begin{pmatrix} 22-20 \\ 21-9 \end{pmatrix}$ 0 田原 貞子 武井 典子 2 $\begin{pmatrix} 22-20 \\ 21-9 \end{pmatrix}$ 0 川本 都美</p> <p>小野 淑美 $\begin{pmatrix} \\ \end{pmatrix}$ 井脇 和子 宮澤 久美 $\begin{pmatrix} \\ \end{pmatrix}$ 石崎 昌子</p>	<p>試合番号 12</p> <p>ささゆり 2-0 フリーバード</p> <p>池口 治美 2 $\begin{pmatrix} 21-12 \\ 21-17 \end{pmatrix}$ 0 後藤 明子 服部 奈美代 2 $\begin{pmatrix} 21-12 \\ 21-17 \end{pmatrix}$ 0 藤田 桃子</p> <p>藤井 恵子 2 $\begin{pmatrix} 21-11 \\ 19-21 \\ 22-20 \end{pmatrix}$ 1 麻生 瑞穂 池口 弥生 2 $\begin{pmatrix} 21-11 \\ 19-21 \\ 22-20 \end{pmatrix}$ 1 前村 弥生</p> <p>進藤 美紀 $\begin{pmatrix} \\ \end{pmatrix}$ 大林 恭世 添田 敦子 $\begin{pmatrix} \\ \end{pmatrix}$ 下野 世利子</p>
<p>試合番号 13</p> <p>ソアークラブ 2-1 宝 塚</p> <p>藤井 陽子 2 $\begin{pmatrix} 15-21 \\ 21-17 \\ 21-11 \end{pmatrix}$ 1 乃美 喜代子 柳沢 玲子 2 $\begin{pmatrix} 15-21 \\ 21-17 \\ 21-11 \end{pmatrix}$ 1 阪口 康子</p> <p>中野 絵美 1 $\begin{pmatrix} 21-16 \\ 18-21 \\ 12-21 \end{pmatrix}$ 2 諸岡 菊子 藤村 洋子 1 $\begin{pmatrix} 21-16 \\ 18-21 \\ 12-21 \end{pmatrix}$ 2 岩本 ますみ</p> <p>三輪 めぐみ 2 $\begin{pmatrix} 21-18 \\ 21-13 \end{pmatrix}$ 0 竹屋 直美 多田 智美 2 $\begin{pmatrix} 21-18 \\ 21-13 \end{pmatrix}$ 0 小林 真知子</p>	<p>試合番号 14</p> <p>Shot'04 2-1 どんぐり</p> <p>柏原 敦子 2 $\begin{pmatrix} 18-21 \\ 21-13 \\ 21-15 \end{pmatrix}$ 1 福田 恵 永原 美保子 2 $\begin{pmatrix} 18-21 \\ 21-13 \\ 21-15 \end{pmatrix}$ 1 斉藤 一江</p> <p>飯野 育子 1 $\begin{pmatrix} 21-16 \\ 19-21 \\ 10-21 \end{pmatrix}$ 2 石井 みつ子 浅野 由香 1 $\begin{pmatrix} 21-16 \\ 19-21 \\ 10-21 \end{pmatrix}$ 2 丸井 はるみ</p> <p>加藤 直子 2 $\begin{pmatrix} 17-21 \\ 22-20 \\ 23-21 \end{pmatrix}$ 1 東方 弥生 中村 あゆみ 2 $\begin{pmatrix} 17-21 \\ 22-20 \\ 23-21 \end{pmatrix}$ 1 初沢 清美</p>	<p>試合番号 15</p> <p>ミント 2-1 下松ミラクル</p> <p>前田 敦子 2 $\begin{pmatrix} 21-14 \\ 22-24 \\ 21-16 \end{pmatrix}$ 1 河村 友子 国本 亜希代 2 $\begin{pmatrix} 21-14 \\ 22-24 \\ 21-16 \end{pmatrix}$ 1 品川 由香里</p> <p>瀬戸口 美保子 0 $\begin{pmatrix} 11-21 \\ 10-21 \end{pmatrix}$ 2 藤井 眞弓 山本 智世 0 $\begin{pmatrix} 11-21 \\ 10-21 \end{pmatrix}$ 2 井内 京子</p> <p>山角 聖美 2 $\begin{pmatrix} 21-14 \\ 21-15 \end{pmatrix}$ 0 津江田 弘美 十倉 朱美 2 $\begin{pmatrix} 21-14 \\ 21-15 \end{pmatrix}$ 0 福井 由香</p>

<p>試合番号 16</p> <p>神津クラブ 2 - 1 エース松山</p> <p>吉川 秀子 2 $\left(\begin{smallmatrix} 21-18 \\ 8-21 \\ 21-12 \end{smallmatrix} \right)$ 1 宮田 佐代子 栗飯原 真紀</p> <p>青木 幸代 0 $\left(\begin{smallmatrix} 7-21 \\ 14-21 \end{smallmatrix} \right)$ 2 和田守 美佐江 向仲 宏子</p> <p>松本 サキ子 2 $\left(\begin{smallmatrix} 22-20 \\ 16-21 \\ 21-5 \end{smallmatrix} \right)$ 1 尾下 真由美 藤井 知子 小田 美智代</p>	<p>試合番号 17</p> <p>マミーズ 2 - 0 名古屋名城</p> <p>奥田 智恵美 2 $\left(\begin{smallmatrix} 21-13 \\ 21-11 \end{smallmatrix} \right)$ 0 佐治 雅子 田村 千恵 横山 英子</p> <p>工藤 まさみ 2 $\left(\begin{smallmatrix} 21-13 \\ 21-14 \end{smallmatrix} \right)$ 0 藤原 鈴江 恵木 京子 渋谷 志お里</p> <p>助永 太恵子 () 大森 幾子 伊藤 笑美子 丸山 ひろみ</p>	<p>試合番号 18</p> <p>勇羽飛 2 - 1 NANBU</p> <p>藤丸 智寿子 0 $\left(\begin{smallmatrix} 10-21 \\ 10-21 \end{smallmatrix} \right)$ 2 小林 順子 藤村 明子 杉田 由記子</p> <p>木村 理恵子 2 $\left(\begin{smallmatrix} 22-20 \\ 21-23 \\ 21-8 \end{smallmatrix} \right)$ 1 河野 昌子 鈴木 芳枝 渡辺 和美</p> <p>名古屋 真弓 2 $\left(\begin{smallmatrix} 21-12 \\ 21-14 \end{smallmatrix} \right)$ 0 古内 浩子 高崎 るみ子 山上 秀美</p>
<p>試合番号 19</p> <p>ささゆり 2 - 1 逗子なぎさ</p> <p>池口 治美 2 $\left(\begin{smallmatrix} 13-21 \\ 21-11 \\ 22-20 \end{smallmatrix} \right)$ 1 並木 茂子 服部 奈美代 堀 越 泉</p> <p>藤井 恵子 0 $\left(\begin{smallmatrix} 20-22 \\ 19-21 \end{smallmatrix} \right)$ 2 反田 由佳理 池口 弥生 武井 典子</p> <p>進藤 美紀 2 $\left(\begin{smallmatrix} 20-22 \\ 21-13 \\ 21-15 \end{smallmatrix} \right)$ 1 小野 淑美 添田 敦子 宮澤 久美</p>	<p>試合番号 20</p> <p>ソアークラブ 2 - 0 Shot'04</p> <p>中野 絵美 2 $\left(\begin{smallmatrix} 22-20 \\ 21-11 \end{smallmatrix} \right)$ 0 柏原 敦子 藤村 洋子 永原 美保子</p> <p>三輪 めぐみ $\left(\begin{smallmatrix} 25-23 \\ 7-4 \end{smallmatrix} \right)$ 飯野 育子 多田 智美 浅野 由香</p> <p>藤井 陽子 2 $\left(\begin{smallmatrix} 21-15 \\ 21-16 \end{smallmatrix} \right)$ 0 加藤 直子 柳沢 玲子 中村 あゆみ</p>	<p>試合番号 21</p> <p>神津クラブ 2 - 0 ミント</p> <p>林 智美 1 $\left(\begin{smallmatrix} 15-21 \\ 21-17 \\ 0-1 \end{smallmatrix} \right)$ 1 山角 聖美 青木 幸代 十倉 朱美</p> <p>吉川 秀子 2 $\left(\begin{smallmatrix} 21-15 \\ 21-16 \end{smallmatrix} \right)$ 0 前田 敦子 栗飯原 真紀 国本 亜希代</p> <p>松本 サキ子 2 $\left(\begin{smallmatrix} 21-11 \\ 21-6 \end{smallmatrix} \right)$ 0 瀬戸口 美保子 藤井 知子 山本 智世</p>
<p>試合番号 22</p> <p>マミーズ 2 - 1 勇羽飛</p> <p>奥田 智恵美 2 $\left(\begin{smallmatrix} 21-14 \\ 21-15 \end{smallmatrix} \right)$ 0 藤丸 智寿子 田村 千恵 藤村 明子</p> <p>工藤 まさみ 2 $\left(\begin{smallmatrix} 19-21 \\ 21-10 \\ 21-15 \end{smallmatrix} \right)$ 1 木村 理恵子 恵木 京子 鈴木 あゆみ</p> <p>助永 太恵子 0 $\left(\begin{smallmatrix} 18-21 \\ 19-21 \end{smallmatrix} \right)$ 2 名古屋 真弓 伊藤 笑美子 高崎 るみ子</p>	<p>試合番号 23</p> <p>ソアークラブ 2 - 1 ささゆり</p> <p>三輪 めぐみ 1 $\left(\begin{smallmatrix} 21-23 \\ 21-17 \\ 18-21 \end{smallmatrix} \right)$ 2 池口 治美 多田 智美 服部 奈美代</p> <p>中野 絵美 2 $\left(\begin{smallmatrix} 21-19 \\ 21-19 \end{smallmatrix} \right)$ 0 藤井 恵子 藤村 洋子 池口 弥生</p> <p>藤井 陽子 2 $\left(\begin{smallmatrix} 21-12 \\ 21-13 \end{smallmatrix} \right)$ 0 進藤 美紀 柳沢 玲子 添田 敦子</p>	<p>試合番号 24</p> <p>マミーズ 2 - 1 神津クラブ</p> <p>恵木 京子 2 $\left(\begin{smallmatrix} 21-9 \\ 21-15 \end{smallmatrix} \right)$ 0 吉川 秀子 田村 千恵 栗飯原 真紀</p> <p>神中 久美 2 $\left(\begin{smallmatrix} 15-21 \\ 21-19 \\ 21-18 \end{smallmatrix} \right)$ 1 林 智美 津秋 美紀 青木 幸代</p> <p>奥田 智恵美 0 $\left(\begin{smallmatrix} 17-21 \\ 20-22 \end{smallmatrix} \right)$ 2 松本 サキ子 伊藤 笑美子 藤井 知子</p>
<p>試合番号 25</p> <p>ソアークラブ 2 - 0 マミーズ</p> <p>中野 絵美 2 $\left(\begin{smallmatrix} 21-13 \\ 21-18 \end{smallmatrix} \right)$ 0 奥田 智恵美 藤村 洋子 田村 千恵</p> <p>三輪 めぐみ 2 $\left(\begin{smallmatrix} 21-16 \\ 21-19 \end{smallmatrix} \right)$ 0 工藤 まさみ 多田 智美 恵木 京子</p> <p>藤井 陽子 1 $\left(\begin{smallmatrix} 17-21 \\ 21-13 \\ 4-3 \end{smallmatrix} \right)$ 1 神中 久美 柳沢 玲子 津秋 美紀</p>		

第32回 全日本レディースバドミントン選手権大会

平成26年7月24日-27日 鹿児島アリーナ

クラブ対抗 Kブロック	みとクラブ	宝 塚	ドリームズ	五十鈴クラブ	勝 敗	順 位
みとクラブ (茨城県)		× 0-3 G 1-6 P 111-144	○ 2-1 G 4-2 P 117-100	○ 2-1 G 5-2 P 135-121	M 4-5 G 10-10 P 363-365	2
宝 塚 (兵庫県)	○ 3-0 G 6-1 P 144-111		○ 2-1 G 4-2 P 85-95	○ 3-0 G 8-1 P 355-290	M 1-8 G 16-3 P 355-290	1
ドリームズ (群馬県)	× 1-2 G 2-4 P 100-117	× 1-2 G 2-4 P 95-85		○ 2-1 G 4-2 P 116-95	M 4-5 G 8-10 P 311-297	3
五十鈴クラブ (三重県)	× 1-2 G 2-5 P 121-135	× 0-3 G 0-6 P 84-126	× 1-2 G 2-4 P 95-116		M 2-7 G 4-15 P 300-377	4

クラブ対抗 Lブロック	ソアークラブ	浦和あすなろ	四条畷クラブ	逗子なぎさ	勝 敗	順 位
ソアークラブ (岐阜県)		○ 3-0 G 5-1 P 140-103	○ 3-0 G 6-0 P 126-99	× 1-2 G 2-4 P 92-112	M 7-2 G 14-5 P 358-310	1
浦和あすなろ (埼玉県)	× 0-3 G 1-5 P 103-140		× 1-2 G 2-4 P 94-116	○ 3-0 G 0-6 P 64-126	M 1-8 G 3-16 P 257-382	4
四条畷クラブ (大阪府)	× 0-3 G 0-6 P 99-126	× 0-3 G 4-2 P 116-94		○ 2-1 G 4-3 P 124-123	M 4-5 G 8-11 P 339-343	3
逗子なぎさ (神奈川県)	○ 2-1 G 4-2 P 112-92	○ 3-0 G 6-0 P 126-64	× 1-2 G 2-4 P 123-124		M 6-3 G 13-6 P 361-280	2

クラブ対抗 Mブロック	河内長野クラブ	我孫子コスモス	若 草 会	碧南GRACE	勝 敗	順 位
河内長野クラブ (大阪府)		○ 2-1 G 4-4 P 153-137	○ 2-1 G 4-2 P 113-105	○ 2-1 G 6-1 P 122-117	M 6-3 G 12-9 P 388-359	1
我孫子コスモス (千葉県)	× 1-2 G 4-4 P 137-153		× 1-2 G 4-2 P 112-108	○ 2-1 G 4-2 P 117-98	M 4-5 G 10-10 P 366-359	2
若 草 会 (東京都)	× 1-2 G 2-4 P 105-113	○ 2-1 G 4-2 P 108-112		× 1-2 G 2-4 P 91-109	M 4-5 G 8-10 P 304-334	4
碧南GRACE (愛知県)	× 1-2 G 3-4 P 117-122	× 1-2 G 2-4 P 98-117	○ 2-1 G 4-2 P 109-91		M 4-5 G 9-10 P 324-330	3

クラブ対抗 Nブロック	Shot' 04	さっぽろソフィア	ALLダイヤモンド	ささゆり	勝 敗	順 位
Shot' 04 (千葉県)		○ 3-0 G 6-1 P 147-127	○ 2-1 G 5-2 P 137-99	○ 2-1 G 4-3 P 123-124	M 7-2 G 15-6 P 407-350	1
さっぽろソフィア (北海道)	× 0-3 G 1-6 P 127-147		○ 3-0 G 6-1 P 142-103	× 1-2 G 3-4 P 116-125	M 4-5 G 10-11 P 395-375	3
ALLダイヤモンド (山形県)	× 1-2 G 2-5 P 99-137	× 0-3 G 1-6 P 103-142		× 0-3 G 1-6 P 95-144	M 1-8 G 4-17 P 297-423	4
さ さ ゆ り (福岡県)	× 1-2 G 3-4 P 124-123	○ 2-1 G 4-3 P 125-116	○ 3-0 G 6-1 P 144-95		M 6-3 G 13-8 P 393-334	2

クラブ対抗 Oブロック	水 鳥	エース 松山	隼人レディース	Y M C	勝 敗	順 位
水 鳥 (富山県)		× 1-2 G 2-4 P 112-113	○ 2-1 G 5-2 P 134-105	○ 3-0 G 6-1 P 144-88	M 6-3 G 13-7 P 390-306	2
エース 松山 (愛媛県)	○ 2-1 G 4-2 P 113-112		× 1-2 G 3-4 P 135-134	○ 3-0 G 6-0 P 126-78	M 6-3 G 13-6 P 374-324	1
隼人レディース (鹿児島県)	× 1-2 G 2-5 P 105-134	○ 2-1 G 4-4 P 134-135		○ 3-0 G 6-1 P 147-104	M 6-3 G 12-9 P 386-373	3
Y M C (鳥取県)	× 0-3 G 1-6 P 88-144	× 0-3 G 0-6 P 78-126	× 0-3 G 1-6 P 104-147		M 6-3 G 2-18 P 270-417	4

クラブ対抗 Pブロック	フリーバード	マミーズ	いちごハウス	板橋レディース	勝 敗	順 位
フリーバード (福岡県)		○ 2-1 G 4-2 P 105-103	○ 2-1 G 5-2 P 169-143	○ 2-1 G 5-2 P 124-119	M 6-3 G 14-8 P 398-365	1
マミーズ (広島県)	× 1-2 G 2-4 P 103-105		○ 2-1 G 3-4 P 133-113	○ 2-1 G 5-2 P 117-102	M 5-4 G 11-9 P 353-320	2
いちごハウス (京都府)	× 1-2 G 4-3 P 169-169	× 1-2 G 3-4 P 113-133		○ 2-1 G 4-3 P 136-128	M 4-5 G 11-12 P 392-430	3
板橋レディース (東京都)	× 1-2 G 2-5 P 119-124	× 1-2 G 2-5 P 102-117	× 1-2 G 3-4 P 128-136		M 3-6 G 7-14 P 349-377	4

クラブ対抗 Qブロック	ジャスミン	八王子クラブ	NANBU	桃太郎本舗	勝 敗	順 位
ジャスミン (鹿児島県)		○ 3-0 G 6-2 P 156-121	○ 2-1 G 5-4 P 169-155	○ 2-1 G 4-2 P 115-90	M 7-2 G 15-8 P 440-366	1
八王子クラブ (東京都)	× 0-3 G 2-6 P 121-156		× 1-2 G 2-5 P 118-132	○ 2-1 G 4-2 P 117-111	M 3-6 G 8-13 P 356-399	3
NANBU (千葉県)	× 1-2 G 4-5 P 155-169	○ 2-1 G 5-2 P 132-118		○ 3-0 G 6-3 P 439-431	M 6-3 G 15-9 P 439-431	2
桃 太 郎 本 舗 (岡山県)	× 1-2 G 2-4 P 90-115	× 1-2 G 2-4 P 111-117	× 0-3 G 2-6 P 144-152		M 2-7 G 6-14 P 345-384	4

クラブ対抗 Rブロック	鯉川ウエズタークラブ	ミント	いわきレディース	どんぐり	勝 敗	順 位
鯉川ウエズタークラブ (秋田県)		× 1-2 G 2-4 P 84-103	× 1-2 G 2-5 P 113-139	× 0-3 G 0-6 P 66-126	M 2-7 G 4-15 P 263-368	4
ミント (和歌山県)	○ 2-1 G 4-2 P 103-84		○ 2-1 G 3-3 P 116-103	○ 3-0 G 1-6 P 105-143	M 4-5 G 9-11 P 324-330	2
いわきレディース (福島県)	○ 2-1 G 5-2 P 139-113	× 1-2 G 3-4 P 103-116		× 1-2 G 2-5 P 91-134	M 4-5 G 10-11 P 333-363	3
ど ん ぐ り (神奈川県)	○ 3-0 G 6-0 P 126-66	○ 3-0 G 6-1 P 143-105	○ 2-1 G 5-2 P 134-91		M 8-1 G 17-3 P 403-262	1

クラブ対抗 Sブロック	AYAGAWA	りんどう	らびっと	実生クラブ	勝 敗	順 位
AYAGAWA (香川県)		× 1-2 G 3-5 P 141-149	○ 3-0 G 6-1 P 138-93	○ 2-1 G 4-2 P 115-91	M 6-3 G 13-8 P 394-333	2
りんどう (長野県)	○ 2-1 G 5-3 P 149-141		○ 2-1 G 5-2 P 139-108	○ 2-1 G 4-3 P 118-123	M 6-3 G 14-9 P 406-372	1
らびっと (新潟県)	× 0-3 G 1-6 P 93-138	× 1-2 G 2-5 P 108-139		× 0-3 G 1-8 P 111-144	M 1-8 G 4-17 P 312-421	4
実生クラブ (滋賀県)	× 1-2 G 2-4 P 91-115	× 1-2 G 3-4 P 123-118	○ 3-0 G 6-1 P 144-111		M 5-4 G 11-9 P 358-344	3

クラブ対抗 Tブロック	YAMATO	水鳥会	宗方クラブ	コスモス	勝 敗	順 位
YAMATO (奈良県)		× 1-2 G 2-5 P 112-134	× 0-3 G 0-6 P 91-126	× 1-2 G 3-4 P 124-125	M 2-7 G 5-15 P 327-385	4
水鳥会 (佐賀県)	○ 2-1 G 5-2 P 134-112		× 1-2 G 2-4 P 94-108	○ 3-0 G 6-1 P 142-80	M 6-3 G 13-7 P 370-300	2
宗方クラブ (大分県)	○ 3-0 G 6-0 P 126-91	○ 2-1 G 4-2 P 108-94		○ 3-0 G 6-0 P 126-78	M 8-1 G 16-2 P 360-263	1
コ ス モ ス (熊本県)	○ 2-1 G 4-3 P 125-124	× 0-3 G 1-6 P 80-142	× 0-3 G 0-6 P 78-126		M 2-7 G 5-15 P 283-392	3

クラブ対抗 Uブロック	名古屋名城	リバース	坂戸マーレ	勇 羽 飛	勝 敗	順 位
名古屋名城 (愛知県)		○ 3-0 G 6-0 P 126-81	○ 2-1 G 5-3 P 156-136	× 1-2 G 3-4 P 119-124	M 6-3 G 14-7 P 401-341	2
リバース (島根県)	× 0-3 G 0-6 P 81-126		○ 2-1 G 4-3 P 115-127	× 0-3 G 0-6 P 75-126	M 2-7 G 4-15 P 271-379	3
坂戸マーレ (埼玉県)	× 1-2 G 3-5 P 136-156	× 1-2 G 3-4 P 127-115		× 1-2 G 2-5 P 128-139	M 8-14 G 8-14 P 391-410	4
勇 羽 飛 (栃木県)	○ 2-1 G 4-3 P 124-119	○ 3-0 G 6-0 P 126-75	○ 2-1 G 5-2 P 138-128		M 7-2 G 15-5 P 389-322	1

クラブ対抗 Vブロック	ミルキーズ	下松ミラクル	スルガウイングス	大村パール	勝 敗	順 位
ミルキーズ (京都府)		× 1-2 G 2-5 P 111-135	× 1-2 G 2-5 P 107-138	○ 2-1 G 4-2 P 107-99	M 4-5 G 8-12 P 325-372	3
下松ミラクル (山口県)	○ 2-1 G 5-2 P 135-111		○ 3-0 G 6-1 P 149-117	○ 3-0 G 6-2 P 164-124	M 8-1 G 17-5 P 448-352	1
スルガウイングス (静岡県)	○ 2-1 G 5-2 P 138-107	× 0-3 G 1-6 P 117-149		○ 2-1 G 4-3 P 131-118	M 4-5 G 10-11 P 386-374	2
大 村 パ ー ル (長崎県)	× 1-2 G 2-4 P 99-107	× 0-3 G 2-4 P 124-164	× 1-2 G 3-4 P 118-131		M 2-7 G 7-14 P 341-402	4

クラブ対抗 Wブロック	神津クラブ	F. M. C	MIXドロップ	勝 敗	順 位
神津クラブ (大阪府)		○ 2-1 G 5-3 P 149-146	○ 3-0 G 6-1 P 145-106	M 5-1 G 11-4 P 294-252	1
F. M. C (神奈川県)	× 1-2 G 3-5 P 146-149		○ 2-1 G 5-2 P 126-95	M 3-3 G 8-7 P 272-244	2
MIXドロップ (宮城県)	× 0-3 G 1-6 P 106-145	× 1-2 G 2-5 P 95-126		M 1-5 G 3-11 P 201-271	3

クラブ対抗 Kブロック	みとクラブ	宝塚	ドリームズ	五十鈴クラブ	勝敗	順位
みとクラブ (茨城県)		× 0-3 G 1-6 P 111-144	○ 2-1 G 4-2 P 117-100	○ 2-1 G 5-2 P 135-121	M 4-5 G 10-10 P 363-365	2
宝塚 (兵庫県)	○ 3-0 G 6-1 P 144-111		○ 2-1 G 4-2 P 85-95	○ 3-0 G 6-0 P 126-84	M 8-1 G 16-3 P 355-290	1
ドリームズ (群馬県)	× 1-2 G 2-4 P 100-117	× 1-2 G 2-4 P 95-85		○ 2-1 G 4-2 P 116-95	M 4-5 G 8-10 P 311-297	3
五十鈴クラブ (三重県)	× 1-2 G 2-5 P 121-135	× 0-3 G 0-6 P 84-126	× 1-2 G 2-4 P 95-116		M 2-7 G 4-15 P 300-377	4

兵庫県 試合番号 K-1 茨城県

宝塚 3-0 みとクラブ

岩本 ますみ 2 (21-19) 0 井坂 あけみ
阪口 康子 2 (21-13) 0 野口 とみ子

竹屋 直美 2 (21-19) 0 仁平 朋美
小林 真知子 2 (21-18) 0 小野 恵美子

諸岡 菊子 2 (18-21) 1 青木 薫
乃美 喜代子 2 (21-8) 1 (21-13) 滑川 政江

群馬県 試合番号 K-2 三重県

ドリームズ 2-1 五十鈴クラブ

角橋 みゆき 0 (13-21) 2 小熊 法子
芝 みつ子 0 (19-21) 2 西川 万里代

平野 悦子 2 (21-10) 0 中澤 和子
平岩 久美子 2 (21-14) 0 奥出 恵子

穂山 幸子 2 (21-15) 0 羽根 弥生
正田 典子 2 (21-14) 0 広垣 千鶴

茨城県 試合番号 K-3 群馬県

みとクラブ 2-1 ドリームズ

野口 とみ子 2 (21-9) 0 角橋 みゆき
柳橋 千恵子 2 (21-16) 0 芝 みつ子

井坂 あけみ 0 (17-21) 2 平野 悦子
窪木 都 0 (16-21) 2 平岩 久美子

青木 薫 2 (21-15) 0 穂山 幸子
滑川 政江 2 (21-18) 0 正田 典子

兵庫県 試合番号 K-4 三重県

宝塚 3-0 五十鈴クラブ

竹屋 直美 2 (21-15) 0 小熊 法子
岩本 ますみ 2 (21-16) 0 西川 万里代

諸岡 菊子 2 (21-10) 0 中澤 和子
小林 真知子 2 (21-15) 0 広垣 千鶴

乃美 喜代子 2 (21-18) 0 羽根 弥生
阪口 康子 2 (21-10) 0 杉原 聡子

茨城県 試合番号 K-5 三重県

みとクラブ 2-1 五十鈴クラブ

野口 とみ子 1 (22-20) 2 小熊 法子
柳橋 千恵子 1 (19-21) 2 (10-21) 西川 万里代

小野 恵美子 2 (21-13) 0 羽根 弥生
窪木 都 2 (21-17) 0 杉原 聡子

青木 薫 2 (21-14) 0 中澤 和子
滑川 政江 2 (21-15) 0 広垣 千鶴

兵庫県 試合番号 K-6 群馬県

宝塚 2-1 ドリームズ

竹屋 直美 2 (21-12) 0 角橋 みゆき
岩本 ますみ 2 (21-10) 0 芝 みつ子

諸岡 菊子 2 (22-20) 0 平野 悦子
阪口 康子 2 (21-11) 0 平岩 久美子

乃美⇒新名 0 (0-21) 2 穂山 幸子
小林⇒藤本 0 (0-21) 2 正田 典子

クラブ対抗 ブロック	ソアークラブ	浦和あすなる	四条畷クラブ	逗子なぎさ	勝 敗	順位
ソアークラブ (岐阜県)		○ 3-0 G 5-1 P 140-103	○ 3-0 G 6-0 P 126-99	× 1-2 G 2-4 P 92-112	M 7-2 G 14-5 P 358-310	1
浦和あすなる (埼玉県)	× 0-3 G 1-5 P 103-140		× 1-2 G 2-4 P 94-116	× 0-3 G 0-6 P 64-126	M 1-8 G 3-16 P 257-382	4
四条畷クラブ (大阪府)	× 0-3 G 0-6 P 99-126	○ 2-1 G 4-2 P 116-94		○ 2-1 G 4-3 P 124-123	M 4-5 G 8-11 P 339-343	3
逗子なぎさ (神奈川県)	○ 2-1 G 4-2 P 112-92	○ 3-0 G 6-0 P 126-64	× 1-2 G 3-4 P 123-124		M 6-3 G 13-6 P 361-280	2

岐阜県 試合番号 L-1 埼玉県

ソアークラブ 3 - 0 浦和あすなる

藤井 陽子 2 $\left(\begin{matrix} 21-12 \\ 21-18 \end{matrix} \right)$ 0 清水 公子
柳沢 玲子

三輪 めぐみ 2 $\left(\begin{matrix} 21-17 \\ 20-22 \\ 21-13 \end{matrix} \right)$ 1 川和田 真紀子
多田 智美

中野 絵美 1 $\left(\begin{matrix} 21-17 \\ 15-4 \end{matrix} \right)$ 0 村山 裕美子
藤村 洋子 武藤 知美

大阪府 試合番号 L-2 神奈川県

四条畷クラブ 2 - 1 逗子なぎさ

藁谷 留美子 2 $\left(\begin{matrix} 21-9 \\ 21-14 \end{matrix} \right)$ 0 小野 淑美
上田 理恵

北井 福代 0 $\left(\begin{matrix} 9-21 \\ 11-21 \end{matrix} \right)$ 2 反田 由佳理
辻本 弘子 武井 典子

辻 綾子 2 $\left(\begin{matrix} 21-17 \\ 20-22 \\ 21-19 \end{matrix} \right)$ 1 並木 茂子
坂口 ゆか 堀 越 泉

岐阜県 試合番号 L-3 大阪府

ソアークラブ 3 - 0 四条畷クラブ

藤井 陽子 2 $\left(\begin{matrix} 21-14 \\ 21-18 \end{matrix} \right)$ 0 宮内 万智子
柳沢 玲子

三輪 めぐみ 2 $\left(\begin{matrix} 21-17 \\ 21-19 \end{matrix} \right)$ 0 藁谷 留美子
多田 智美

中野 絵美 2 $\left(\begin{matrix} 21-13 \\ 21-18 \end{matrix} \right)$ 0 辻 綾子
藤村 洋子 坂口 ゆか

神奈川県 試合番号 L-4 埼玉県

逗子なぎさ 3 - 0 浦和あすなる

反田 由佳理 2 $\left(\begin{matrix} 21-10 \\ 21-14 \end{matrix} \right)$ 0 川和田 真紀子
武井 典子

小野 淑美 2 $\left(\begin{matrix} 21-11 \\ 21-12 \end{matrix} \right)$ 0 村山 裕美子
宮澤 久美

並木 茂子 2 $\left(\begin{matrix} 21-10 \\ 21-7 \end{matrix} \right)$ 0 武藤 知美
堀 越 泉 佐藤 美恵子

神奈川県 試合番号 L-5 岐阜県

逗子なぎさ 2 - 1 ソアークラブ

並木 茂子 2 $\left(\begin{matrix} 21-12 \\ 21-12 \end{matrix} \right)$ 0 藤井 陽子
堀 越 泉 柳沢 玲子

反田 由佳理 2 $\left(\begin{matrix} 21-9 \\ 21-17 \end{matrix} \right)$ 0 三輪 めぐみ
武井 典子 多田 智美

小野 淑美 0 $\left(\begin{matrix} 17-21 \\ 11-21 \end{matrix} \right)$ 2 中野 絵美
宮澤 久美 藤村 洋子

大阪府 試合番号 L-6 埼玉県

四条畷クラブ 2 - 1 浦和あすなる

藁谷 留美子 2 $\left(\begin{matrix} 21-17 \\ 21-12 \end{matrix} \right)$ 0 村山 裕美子
上田 理恵

北井 福代 0 $\left(\begin{matrix} 17-21 \\ 15-21 \end{matrix} \right)$ 2 武藤 知美
辻本 弘子 金子 香

辻 綾子 2 $\left(\begin{matrix} 21-11 \\ 21-12 \end{matrix} \right)$ 0 川和田 真紀子
坂口 ゆか 清水 公子

クラブ対抗 Mブロック	河内長野クラブ	我孫子コスモス	若草会	碧南GRACE	勝敗	順位
河内長野クラブ (大阪府)		○2-1 G 4-4 P 153-137	○2-1 G 4-2 P 113-105	○2-1 G 4-3 P 122-117	M 6-3 G 12-9 P 388-359	1
我孫子コスモス (千葉県)	×1-2 G 4-4 P 137-153		×1-2 G 2-4 P 112-108	○2-1 G 4-2 P 117-98	M 4-5 G 10-10 P 366-359	2
若草会 (東京都)	×1-2 G 2-4 P 105-113	○2-1 G 4-2 P 108-112		×1-2 G 2-4 P 91-109	M 4-5 G 8-10 P 304-334	4
碧南GRACE (愛知県)	×1-2 G 3-4 P 117-122	×1-2 G 2-4 P 98-117	○2-1 G 4-2 P 109-91		M 4-5 G 9-10 P 324-330	3

大阪府 試合番号 M-1 千葉県

河内長野クラブ 2-1 我孫子コスモス

田原 貞子 2 $\left(\begin{matrix} 21-13 \\ 17-21 \end{matrix} \right)$ 堀江 松恵
川本 都美 1 $\left(\begin{matrix} 21-11 \end{matrix} \right)$ 中山 幸子

青田 静香 2 $\left(\begin{matrix} 21-15 \\ 16-21 \end{matrix} \right)$ 1 染谷 和子
野中 裕美 1 $\left(\begin{matrix} 21-14 \end{matrix} \right)$ 小澤 かおり

井脇 和子 0 $\left(\begin{matrix} 18-21 \\ 18-21 \end{matrix} \right)$ 2 鴨木 真澄
石崎 昌子 2 $\left(\begin{matrix} 18-21 \end{matrix} \right)$ 園田 理恵子

愛知県 試合番号 M-2 東京都

碧南GRACE 2-1 若草会

池口 智絵 0 $\left(\begin{matrix} 10-21 \\ 7-21 \end{matrix} \right)$ 2 大野 明美
鈴木 知美 2 $\left(\begin{matrix} 7-21 \end{matrix} \right)$ 吉村 千秋

佐藤 真規子 2 $\left(\begin{matrix} 21-6 \\ 21-8 \end{matrix} \right)$ 0 米口 順子
倉田 真奈美 2 $\left(\begin{matrix} 21-8 \end{matrix} \right)$ 鈴木 春美

竹内 綾子 2 $\left(\begin{matrix} 29-27 \\ 21-8 \end{matrix} \right)$ 0 高橋 静世
藤生 郁子 2 $\left(\begin{matrix} 21-8 \end{matrix} \right)$ 青山 祐三子

大阪府 試合番号 M-3 東京都

河内長野クラブ 2-1 若草会

青田 静香 0 $\left(\begin{matrix} 17-21 \\ 8-21 \end{matrix} \right)$ 2 大野 明美
野中 裕美 2 $\left(\begin{matrix} 8-21 \end{matrix} \right)$ 吉村 千秋

田原 貞子 2 $\left(\begin{matrix} 21-11 \\ 21-14 \end{matrix} \right)$ 0 米口 順子
川本 都美 2 $\left(\begin{matrix} 21-14 \end{matrix} \right)$ 鈴木 春美

井脇 和子 2 $\left(\begin{matrix} 25-23 \\ 21-15 \end{matrix} \right)$ 0 高橋 静世
石崎 昌子 2 $\left(\begin{matrix} 21-15 \end{matrix} \right)$ 青山 祐三子

千葉県 試合番号 M-4 愛知県

我孫子コスモス 2-1 碧南GRACE

堀江 松恵 2 $\left(\begin{matrix} 21-12 \\ 21-13 \end{matrix} \right)$ 0 池口 智絵
長岡 恵子 2 $\left(\begin{matrix} 21-13 \end{matrix} \right)$ 鈴木 知美

染谷 和子 0 $\left(\begin{matrix} 14-21 \\ 17-21 \end{matrix} \right)$ 2 佐藤 真規子
小澤 かおり 0 $\left(\begin{matrix} 17-21 \end{matrix} \right)$ 倉田 真奈美

鴨木 真澄 2 $\left(\begin{matrix} 23-21 \\ 21-10 \end{matrix} \right)$ 0 竹内 綾子
園田 理恵子 2 $\left(\begin{matrix} 21-10 \end{matrix} \right)$ 藤生 郁子

大阪府 試合番号 M-5 愛知県

河内長野クラブ 2-1 碧南GRACE

井脇 和子 2 $\left(\begin{matrix} 21-12 \\ 21-18 \end{matrix} \right)$ 0 池口 智絵
石崎 昌子 2 $\left(\begin{matrix} 21-18 \end{matrix} \right)$ 鈴木 知美

田原 貞子 0 $\left(\begin{matrix} 13-21 \\ 10-21 \end{matrix} \right)$ 2 佐藤 真規子
川本 都美 0 $\left(\begin{matrix} 10-21 \end{matrix} \right)$ 倉田 真奈美

青田 静香 2 $\left(\begin{matrix} 15-21 \\ 21-17 \\ 21-7 \end{matrix} \right)$ 1 竹内 綾子
野中 裕美 2 $\left(\begin{matrix} 21-7 \end{matrix} \right)$ 藤生 郁子

東京都 試合番号 M-6 千葉県

若草会 2-1 我孫子コスモス

大野 明美 2 $\left(\begin{matrix} 21-14 \\ 21-16 \end{matrix} \right)$ 0 堀江 松恵
吉村 千秋 2 $\left(\begin{matrix} 21-16 \end{matrix} \right)$ 長岡 恵子

米口 順子 0 $\left(\begin{matrix} 12-21 \\ 6-21 \end{matrix} \right)$ 2 染谷 和子
鈴木 春美 0 $\left(\begin{matrix} 6-21 \end{matrix} \right)$ 小澤 かおり

高橋 静世 2 $\left(\begin{matrix} 21-15 \\ 27-25 \end{matrix} \right)$ 0 鴨木 真澄
青山 祐三子 2 $\left(\begin{matrix} 27-25 \end{matrix} \right)$ 園田 理恵子

クラブ対抗 Nブロック	Shot' 04	さっぽろソフィー	ALLダイヤモンド	ささゆり	勝 敗	順位
Shot' 04 (千葉県)		○3-0 G 6-1 P 147-127	○2-1 G 5-2 P 137-99	○2-1 G 4-3 P 123-124	M 7-2 G 15-6 P 407-350	1
さっぽろソフィー (北海道)	×0-3 G 1-6 P 127-147		○3-0 G 6-1 P 142-103	×1-2 G 3-4 P 116-125	M 4-5 G 10-11 P 385-375	3
ALLダイヤモンド (山形県)	×1-2 G 2-5 P 99-137	×0-3 G 1-6 P 103-142		×0-3 G 1-6 P 95-144	M 1-8 G 4-17 P 297-423	4
ささゆり (福岡県)	×1-2 G 3-4 P 124-123	○2-1 G 4-3 P 125-116	○3-0 G 6-1 P 144-95		M 6-3 G 13-8 P 393-334	2

千葉県 試合番号 N-1 北海道

Shot' 04 3-0 さっぽろソフィー

柏原 敦子 2 $\left(\begin{matrix} 24-22 \\ 22-20 \end{matrix} \right)$ 0 高瀬 あき子
永原 美保子

飯野 育子 2 $\left(\begin{matrix} 16-21 \\ 21-11 \\ 21-15 \end{matrix} \right)$ 1 荒川 京子
浅野 由香

加藤 直子 2 $\left(\begin{matrix} 21-18 \\ 22-20 \end{matrix} \right)$ 0 小笠原 光恵
中村 あゆみ

福岡県 試合番号 N-2 山形県

ささゆり 3-0 ALLダイヤモンド

藤井 恵子 2 $\left(\begin{matrix} 21-14 \\ 21-14 \end{matrix} \right)$ 0 勝木 章子
池口 弥生

進藤 美紀 2 $\left(\begin{matrix} 18-21 \\ 21-18 \\ 21-12 \end{matrix} \right)$ 1 柴田 泰子
添田 敦子

池口 治美 2 $\left(\begin{matrix} 21-10 \\ 21-6 \end{matrix} \right)$ 0 佐藤 恵美子
服部 奈美代

千葉県 試合番号 N-3 山形県

Shot' 04 2-1 ALLダイヤモンド

飯野 育子 2 $\left(\begin{matrix} 21-11 \\ 21-9 \end{matrix} \right)$ 0 勝木 章子
浅野 由香

加藤 直子 2 $\left(\begin{matrix} 21-8 \\ 21-13 \end{matrix} \right)$ 0 佐藤 恵美子
中村 あゆみ

柏原⇒樺澤 1 $\left(\begin{matrix} 21-16 \\ 15-21 \\ 17-21 \end{matrix} \right)$ 2 柴田 泰子
永原⇒菊池

福岡県 試合番号 N-4 北海道

ささゆり 2-1 さっぽろソフィー

進藤 美紀 0 $\left(\begin{matrix} 12-21 \\ 10-21 \end{matrix} \right)$ 2 高瀬 あき子
添田 敦子

藤井 恵子 2 $\left(\begin{matrix} 21-11 \\ 21-17 \end{matrix} \right)$ 0 小笠原 光恵
池口 弥生

池口 治美 2 $\left(\begin{matrix} 19-21 \\ 21-13 \\ 21-12 \end{matrix} \right)$ 1 荒川 京子
服部 奈美代

千葉県 試合番号 N-5 福岡県

Shot' 04 2-1 ささゆり

柏原 敦子 2 $\left(\begin{matrix} 21-14 \\ 21-16 \end{matrix} \right)$ 0 進藤 美紀
永原 美保子

加藤 直子 0 $\left(\begin{matrix} 18-21 \\ 9-21 \end{matrix} \right)$ 2 藤井 恵子
中村 あゆみ

飯野 育子 2 $\left(\begin{matrix} 12-21 \\ 21-12 \\ 21-19 \end{matrix} \right)$ 1 池口 治美
浅野 由香

北海道 試合番号 N-6 山形県

さっぽろソフィー 3-0 ALLダイヤモンド

高瀬 あき子 2 $\left(\begin{matrix} 21-9 \\ 21-9 \end{matrix} \right)$ 0 柴田 泰子
川端 和子

小笠原 光恵 2 $\left(\begin{matrix} 21-11 \\ 21-18 \end{matrix} \right)$ 0 佐藤 恵美子
萩原 紀子

鈴木 佳支子 2 $\left(\begin{matrix} 21-18 \\ 16-21 \\ 21-17 \end{matrix} \right)$ 1 勝木 章子
蔭山 法子

クラブ対抗 ○ブロック	水 鳥	エース 松山	隼人レディース	Y M C	勝 敗	順位
水 鳥 (富山県)		× 1-2 G 2-4 P 112-113	○ 2-1 G 5-2 P 134-105	○ 3-0 G 6-1 P 144-88	M 6-3 G 13-7 P 390-306	2
エース 松山 (愛媛県)	○ 2-1 G 4-2 P 113-112		× 1-2 G 3-4 P 135-134	○ 3-0 G 6-0 P 126-78	M 6-3 G 13-6 P 374-324	1
隼人レディース (鹿児島県)	× 1-2 G 2-5 P 105-134	○ 2-1 G 4-3 P 134-135		○ 3-0 G 6-1 P 147-104	M 6-3 G 12-9 P 386-373	3
Y M C (鳥取県)	× 0-3 G 1-6 P 88-144	× 0-3 G 0-6 P 78-126	× 0-3 G 1-6 P 104-147		M 0-9 G 2-18 P 270-417	4

愛媛県 試合番号 0-1 富山県

エース松山 2-1 水 鳥

宮田 佐代子 0 $\left(\begin{matrix} 18-21 \\ 7-21 \end{matrix} \right)$ 2 郭 妙 旭
島元 より子

和田守 美佐江 2 $\left(\begin{matrix} 21-12 \\ 21-16 \end{matrix} \right)$ 0 白木 智恵美
上野 英子

尾下 真由美 2 $\left(\begin{matrix} 21-19 \\ 25-23 \end{matrix} \right)$ 0 伊藤 ゆかり
小田 美智代 佐々木 沙緒里

鹿児島県 試合番号 0-2 鳥取県

隼人レディース 3-0 Y M C

今西 真智子 2 $\left(\begin{matrix} 13-21 \\ 21-9 \\ 29-27 \end{matrix} \right)$ 1 南波 智子
弓指 さえ 岸本 ともえ

胸元 亜希子 2 $\left(\begin{matrix} 21-10 \\ 21-11 \end{matrix} \right)$ 0 是永 勢津子
犬童 奈織 榎原 照恵

朴木 美幸 2 $\left(\begin{matrix} 21-18 \\ 21-8 \end{matrix} \right)$ 0 道田 みち子
中澤 明美 都田 亜由美

富山県 試合番号 0-3 鹿児島県

水 鳥 2-1 隼人レディース

伊藤 ゆかり 2 $\left(\begin{matrix} 21-8 \\ 21-8 \end{matrix} \right)$ 0 今西 真智子
佐々木 沙緒里 元尾 千晶

郭 妙 旭 2 $\left(\begin{matrix} 21-15 \\ 21-17 \end{matrix} \right)$ 0 胸元 亜希子
日影 真佐代 犬童 奈織

白木 智恵美 1 $\left(\begin{matrix} 17-21 \\ 21-15 \\ 12-21 \end{matrix} \right)$ 2 朴木 美幸
山本 祥子 中澤 明美

愛媛県 試合番号 0-4 鳥取県

エース松山 3-0 Y M C

宮田 佐代子 2 $\left(\begin{matrix} 21-17 \\ 21-16 \end{matrix} \right)$ 0 南波 智子
島元 より子 岸本 ともえ

和田守 美佐江 2 $\left(\begin{matrix} 21-8 \\ 21-12 \end{matrix} \right)$ 0 是永 勢津子
上野 英子 榎原 照恵

尾下 真由美 2 $\left(\begin{matrix} 21-15 \\ 21-10 \end{matrix} \right)$ 0 道田 みち子
小田 美智代 都田 亜由美

富山県 試合番号 0-5 鳥取県

水 鳥 3-0 Y M C

郭 妙 旭 2 $\left(\begin{matrix} 21-2 \\ 21-9 \end{matrix} \right)$ 0 都田 亜由美
日影 真佐代 榎原 照恵

白木 智恵美 2 $\left(\begin{matrix} 18-21 \\ 21-10 \\ 21-17 \end{matrix} \right)$ 1 道田 みち子
山本 祥子 岸本 ともえ

伊藤 ゆかり 2 $\left(\begin{matrix} 21-14 \\ 21-15 \end{matrix} \right)$ 0 是永 勢津子
佐々木 沙緒里 南波 智子

鹿児島県 試合番号 0-6 愛媛県

隼人レディース 2-1 エース松山

今西 真智子 0 $\left(\begin{matrix} 19-21 \\ 21-23 \end{matrix} \right)$ 2 宮田 佐代子
弓指 さえ 島元 より子

胸元 亜希子 2 $\left(\begin{matrix} 21-16 \\ 21-18 \end{matrix} \right)$ 0 和田守 美佐江
犬童 奈織 上野 英子

朴木 美幸 2 $\left(\begin{matrix} 21-18 \\ 10-21 \\ 21-18 \end{matrix} \right)$ 1 尾下 真由美
中澤 明美 小田 美智代

クラブ対抗 Pブロック	フリーバード	マミーズ	いちごハウス	板橋レディース	勝 敗	順位
フリーバード (福岡県)		○ 2-1 G 4-2 P 105-103	○ 2-1 G 5-4 P 169-143	○ 2-1 G 5-2 P 124-119	M 6-3 G 14-8 P 398-365	1
マミーズ (広島県)	× 1-2 G 2-4 P 103-105		○ 2-1 G 4-3 P 133-113	○ 2-1 G 5-2 P 117-102	M 5-4 G 11-9 P 353-320	2
いちごハウス (京都府)	× 1-2 G 4-5 P 143-169	× 1-2 G 3-4 P 113-133		○ 2-1 G 4-3 P 136-128	M 4-5 G 11-12 P 392-430	3
板橋レディース (東京都)	× 1-2 G 2-5 P 119-124	× 1-2 G 2-5 P 102-117	× 1-2 G 3-4 P 128-136		M 3-6 G 7-14 P 349-377	4

福岡県 試合番号 P-1 広島県

フリーバード 2-1 マミーズ

後藤 明子 2 $\left(\begin{matrix} 21-14 \\ 21-10 \end{matrix} \right)$ 0 助永 太恵子
 藤田 桃子 2 $\left(\begin{matrix} 21-19 \\ 21-18 \end{matrix} \right)$ 0 神中 久美

麻生 瑞穂 2 $\left(\begin{matrix} 21-19 \\ 21-18 \end{matrix} \right)$ 0 奥田 智恵美
 前村 弥生 2 $\left(\begin{matrix} 7-21 \\ 14-21 \end{matrix} \right)$ 0 伊藤 笑美子

大林 恭世 0 $\left(\begin{matrix} 7-21 \\ 14-21 \end{matrix} \right)$ 2 工藤 まさみ
 下野 世利子 0 $\left(\begin{matrix} 7-21 \\ 14-21 \end{matrix} \right)$ 2 恵木 京子

京都府 試合番号 P-2 東京都

いちごハウス 2-1 板橋レディース

小川 久美子 0 $\left(\begin{matrix} 22-24 \\ 17-21 \end{matrix} \right)$ 2 安藤 ひろむ
 和田 ひとみ 0 $\left(\begin{matrix} 22-24 \\ 17-21 \end{matrix} \right)$ 2 前江田 由子

河田 加代 2 $\left(\begin{matrix} 21-14 \\ 21-16 \end{matrix} \right)$ 0 立松 晴美
 福田 純子 2 $\left(\begin{matrix} 21-14 \\ 21-16 \end{matrix} \right)$ 0 横山 薫

布柴 仁美 2 $\left(\begin{matrix} 21-13 \\ 13-21 \\ 21-19 \end{matrix} \right)$ 1 梯 栄子
 給分 さゆき 2 $\left(\begin{matrix} 21-13 \\ 13-21 \\ 21-19 \end{matrix} \right)$ 1 浅倉 文子

福岡県 試合番号 P-3 京都府

フリーバード 2-1 いちごハウス

後藤 明子 2 $\left(\begin{matrix} 21-23 \\ 21-10 \\ 21-11 \end{matrix} \right)$ 1 河田 加代
 藤田 桃子 2 $\left(\begin{matrix} 21-23 \\ 21-10 \\ 21-11 \end{matrix} \right)$ 1 福田 純子

麻生 瑞穂 2 $\left(\begin{matrix} 21-9 \\ 16-21 \\ 21-10 \end{matrix} \right)$ 1 小川 久美子
 前村 弥生 2 $\left(\begin{matrix} 21-9 \\ 16-21 \\ 21-10 \end{matrix} \right)$ 1 和田 ひとみ

友岡 泉 1 $\left(\begin{matrix} 21-17 \\ 14-21 \\ 13-21 \end{matrix} \right)$ 2 布柴 仁美
 小谷 寿美 1 $\left(\begin{matrix} 21-17 \\ 14-21 \\ 13-21 \end{matrix} \right)$ 2 給分 さゆき

広島県 試合番号 P-4 東京都

マミーズ 2-1 板橋レディース

神中 久美 1 $\left(\begin{matrix} 6-21 \\ 21-15 \\ 6-21 \end{matrix} \right)$ 2 梯 栄子
 津秋 美紀 1 $\left(\begin{matrix} 6-21 \\ 21-15 \\ 6-21 \end{matrix} \right)$ 2 浅倉 文子

工藤 まさみ 2 $\left(\begin{matrix} 21-10 \\ 21-12 \end{matrix} \right)$ 0 立松 晴美
 恵木 京子 2 $\left(\begin{matrix} 21-10 \\ 21-12 \end{matrix} \right)$ 0 横山 薫

奥田 智恵美 2 $\left(\begin{matrix} 21-9 \\ 21-14 \end{matrix} \right)$ 0 安藤 ひろむ
 伊藤 笑美子 2 $\left(\begin{matrix} 21-9 \\ 21-14 \end{matrix} \right)$ 0 前江田 由子

福岡県 試合番号 P-5 東京都

フリーバード 2-1 板橋レディース

後藤 明子 2 $\left(\begin{matrix} 21-11 \\ 21-16 \end{matrix} \right)$ 0 梯 栄子
 藤田 桃子 2 $\left(\begin{matrix} 21-11 \\ 21-16 \end{matrix} \right)$ 0 浅倉 文子

麻生 瑞穂 2 $\left(\begin{matrix} 21-19 \\ 21-13 \end{matrix} \right)$ 0 安藤 ひろむ
 前村 弥生 2 $\left(\begin{matrix} 21-19 \\ 21-13 \end{matrix} \right)$ 0 前江田 由子

高屋 美幸 1 $\left(\begin{matrix} 10-21 \\ 21-18 \\ 9-21 \end{matrix} \right)$ 2 立松 晴美
 下野 世利子 1 $\left(\begin{matrix} 10-21 \\ 21-18 \\ 9-21 \end{matrix} \right)$ 2 横山 薫

広島県 試合番号 P-6 京都府

マミーズ 2-1 いちごハウス

助永 太恵子 0 $\left(\begin{matrix} 18-21 \\ 14-21 \end{matrix} \right)$ 2 小川 久美子
 神中 久美 0 $\left(\begin{matrix} 18-21 \\ 14-21 \end{matrix} \right)$ 2 和田 ひとみ

工藤 まさみ 2 $\left(\begin{matrix} 21-15 \\ 17-21 \\ 21-9 \end{matrix} \right)$ 1 河田 加代
 恵木 京子 2 $\left(\begin{matrix} 21-15 \\ 17-21 \\ 21-9 \end{matrix} \right)$ 1 福田 純子

奥田 智恵美 2 $\left(\begin{matrix} 21-15 \\ 21-11 \end{matrix} \right)$ 0 布柴 仁美
 伊藤 笑美子 2 $\left(\begin{matrix} 21-15 \\ 21-11 \end{matrix} \right)$ 0 給分 さゆき

クラブ対抗 Qブロック	ジャスミン	八王子クラブ	NANBU	桃太郎本舗	勝 敗	順位
ジャスミン (鹿児島県)		○3-0 G 6-2 P 156-121	○2-1 G 5-4 P 169-155	○2-1 G 4-2 P 115-90	M 7-2 G 15-8 P 440-366	1
八王子クラブ (東京都)	×0-3 G 2-6 P 121-156		×1-2 G 2-5 P 118-132	○2-1 G 4-2 P 117-111	M 3-6 G 8-13 P 356-399	3
NANBU (千葉県)	×1-2 G 4-5 P 155-169	○2-1 G 5-2 P 132-118		○3-0 G 6-2 P 152-144	M 6-3 G 15-9 P 439-431	2
桃太郎本舗 (岡山県)	×1-2 G 2-4 P 90-115	×1-2 G 2-4 P 111-117	×0-3 G 2-6 P 144-152		M 2-7 G 6-14 P 345-384	4

鹿児島県 試合番号 Q-1 東京都

ジャスミン 3-0 八王子クラブ

木下良江 2 $\left(\begin{matrix} 21-17 \\ 16-21 \\ 21-14 \end{matrix} \right)$ 1 小室 ひとみ
塩川由美子 池端 美知代

後藤悦子 2 $\left(\begin{matrix} 21-11 \\ 14-21 \\ 21-14 \end{matrix} \right)$ 1 高橋 奈美江
菅牟田みゆき 中島 美雪

江口あゆみ 2 $\left(\begin{matrix} 21-17 \\ 21-6 \end{matrix} \right)$ 0 山田 博子
下宮明美 関戸 倫子

千葉県 試合番号 Q-2 岡山県

NANBU 3-0 桃太郎本舗

河野昌子 2 $\left(\begin{matrix} 21-18 \\ 21-19 \end{matrix} \right)$ 0 後藤 恵
渡辺 和美 高芝 直子

小林順子 2 $\left(\begin{matrix} 16-21 \\ 21-15 \\ 22-20 \end{matrix} \right)$ 1 平野 美代子
杉田 由記子 山崎 恵美子

古内浩子 2 $\left(\begin{matrix} 21-15 \\ 9-21 \\ 21-15 \end{matrix} \right)$ 1 竹原 朋美
山上 秀美 坂田 純子

鹿児島県 試合番号 Q-3 千葉県

ジャスミン 2-1 NANBU

江口あゆみ 2 $\left(\begin{matrix} 20-22 \\ 21-11 \\ 21-13 \end{matrix} \right)$ 1 河野 昌子
下宮明美 渡辺 和美

木下良江 2 $\left(\begin{matrix} 21-17 \\ 17-21 \\ 21-15 \end{matrix} \right)$ 1 小林 順子
木場 啓子 杉田 由記子

菅牟田みゆき 1 $\left(\begin{matrix} 21-14 \\ 9-21 \\ 18-21 \end{matrix} \right)$ 2 古内 浩子
塩川由美子 山上 秀美

東京都 試合番号 Q-4 岡山県

八王子クラブ 2-1 桃太郎本舗

小室ひとみ 2 $\left(\begin{matrix} 26-24 \\ 21-13 \end{matrix} \right)$ 0 平野 美代子
池端 美知代 山崎 恵美子

高橋 奈美江 2 $\left(\begin{matrix} 21-17 \\ 21-15 \end{matrix} \right)$ 0 竹原 朋美
中島 美雪 坂田 純子

関根元子 0 $\left(\begin{matrix} 15-21 \\ 13-21 \end{matrix} \right)$ 2 後藤 恵
川崎 恵子 高芝 直子

鹿児島県 試合番号 Q-5 岡山県

ジャスミン 2-1 桃太郎本舗

梶原さゆり 2 $\left(\begin{matrix} 21-10 \\ 21-16 \end{matrix} \right)$ 0 山本 稔子
塩川由美子 半田 由美子

後藤悦子 0 $\left(\begin{matrix} 14-21 \\ 17-21 \end{matrix} \right)$ 2 後藤 恵
菅牟田みゆき 高芝 直子

江口あゆみ 2 $\left(\begin{matrix} 21-13 \\ 21-9 \end{matrix} \right)$ 0 竹原 朋美
下宮明美 坂田 純子

千葉県 試合番号 Q-6 東京都

NANBU 2-1 八王子クラブ

古内浩子 2 $\left(\begin{matrix} 21-13 \\ 21-15 \end{matrix} \right)$ 0 山田 博子
山上 秀美 関戸 倫子

小林順子 2 $\left(\begin{matrix} 21-15 \\ 21-16 \end{matrix} \right)$ 0 小室 ひとみ
杉田 由記子 池端 美知代

河野昌子 1 $\left(\begin{matrix} 21-17 \\ 11-21 \\ 16-21 \end{matrix} \right)$ 2 高橋 奈美江
渡辺 和美 中島 美雪

クラブ対抗 Rブロック	象潟ウエズデークラブ	ミント	いわきレディース	どんぐり	勝 敗	順位
象潟ウエズデークラブ (秋田県)		× 1-2 G 2-4 P 84-103	× 1-2 G 2-5 P 113-139	× 0-3 G 0-6 P 66-126	M 2-7 G 4-15 P 263-368	4
ミント (和歌山県)	○ 2-1 G 4-2 P 103-84		○ 2-1 G 4-3 P 116-103	× 0-3 G 1-6 P 105-143	M 4-5 G 9-11 P 324-330	2
いわきレディース (福島県)	○ 2-1 G 5-2 P 139-113	× 1-2 G 3-4 P 103-116		× 1-2 G 2-5 P 91-134	M 4-5 G 10-11 P 333-363	3
どんぐり (神奈川県)	○ 3-0 G 6-0 P 126-66	○ 3-0 G 6-1 P 143-105	○ 2-1 G 5-2 P 134-91		M 8-1 G 17-3 P 403-262	1

和歌山県 試合番号 R-1 秋田県

ミント 2-1 象潟ウエズデークラブ

瀬戸口 美保子 0 (7-21) 2 佐藤 浩美
山本 智世 (12-21) 阿曾 康子

山角 聖美 2 (21-8) 0 岡崎 由香
十倉 朱美 (21-13) 木村 こずえ

前田 敦子 2 (21-8) 0 小野 千賀子
国本 亜希代 (21-13) 高橋 薫

神奈川県 試合番号 R-2 福島県

どんぐり 2-1 いわきレディース

福田 恵 2 (21-7) 0 佐々木 佳子
斉藤 一江 (21-3) 鈴木 エミ

柏野 純子 1 (11-21) 2 山野辺 伸子
初沢 清美 (21-18 / 18-21) 大木 弘美

石井 みつ子 2 (21-12) 0 清水 正子
丸井 はるみ (21-9) 鈴木 恵美子

福島県 試合番号 R-3 秋田県

いわきレディース 2-1 象潟ウエズデークラブ

清水 正子 2 (21-11) 0 佐藤 みどり
鈴木 恵美子 (21-14) 佐藤 幸子

山野辺 伸子 2 (21-11) 0 岡崎 由香
大木 弘美 (21-16) 高橋 薫

和田 恵子 1 (20-22 / 21-18) 2 木村 こずえ
鈴木 洋子 (14-21) 佐藤 浩美

神奈川県 試合番号 R-4 和歌山県

どんぐり 3-0 ミント

福田 恵 2 (21-14 / 17-21) 1 山角 聖美
斉藤 一江 (21-17) 十倉 朱美

東方 弥生 2 (21-7) 0 瀬戸口 美保子
初沢 清美 (21-11) 山本 智世

石井 みつ子 2 (21-17) 0 前田 敦子
丸井 はるみ (21-18) 国本 亜希代

神奈川県 試合番号 R-5 秋田県

どんぐり 3-0 象潟ウエズデークラブ

福田 恵 2 (21-9) 0 阿曾 康子
丸井 はるみ (21-7) 高橋 薫

石井 みつ子 2 (21-9) 0 小野 千賀子
柏野 純子 (21-15) 佐藤 浩美

東方 弥生 2 (21-12) 0 佐藤 みどり
斉藤 一江 (21-14) 岡崎 由香

和歌山県 試合番号 R-6 福島県

ミント 2-1 いわきレディース

瀬戸口 美保子 0 (9-21) 2 山野辺 伸子
山本 智世 (2-21) 大木 弘美

山角 聖美 2 (21-23 / 21-8) 1 清水 正子
十倉 朱美 (21-7) 鈴木 恵美子

前田 敦子 2 (21-7) 0 佐々木 佳子
国本 亜希代 (21-16) 鈴木 エミ

クラブ対抗 Sブロック	AYAGAWA	りんどう	らびっと	実生クラブ	勝 敗	順位
AYAGAWA (香川県)		× 1-2 G 3-5 P 141-149	○ 3-0 G 6-1 P 138-93	○ 2-1 G 4-2 P 115-91	M 6-3 G 13-8 P 394-333	2
りんどう (長野県)	○ 2-1 G 5-3 P 149-141		○ 2-1 G 5-2 P 139-108	○ 2-1 G 4-3 P 118-123	M 6-3 G 14-8 P 406-372	1
らびっと (新潟県)	× 0-3 G 1-6 P 93-138	× 1-2 G 2-5 P 108-139		× 0-3 G 1-6 P 111-144	M 1-8 G 4-17 P 312-421	4
実生クラブ (滋賀県)	× 1-2 G 2-4 P 91-115	× 1-2 G 3-4 P 123-118	○ 3-0 G 6-1 P 144-111		M 5-4 G 11-9 P 358-344	3

長野県 試合番号 S-1 香川県
りんどう 2-1 AYAGAWA
福島 弘子 1 $\left(\begin{matrix} 8-21 \\ 24-22 \\ 16-21 \end{matrix} \right)$ 2 逢坂 昌子
関崎 真由美 2 $\left(\begin{matrix} 21-11 \\ 21-14 \end{matrix} \right)$ 0 三好 育代
大塚 真理 2 $\left(\begin{matrix} 17-21 \\ 21-19 \\ 21-12 \end{matrix} \right)$ 1 竹内 真由美
滝澤 晴美 2 $\left(\begin{matrix} 21-11 \\ 21-14 \end{matrix} \right)$ 0 藤田 千亜希
松山 八重子 2 $\left(\begin{matrix} 17-21 \\ 21-19 \\ 21-12 \end{matrix} \right)$ 1 中野 かほり
有賀 佳代子 2 $\left(\begin{matrix} 17-21 \\ 21-19 \\ 21-12 \end{matrix} \right)$ 1 中野 かほり

滋賀県 試合番号 S-2 新潟県
実生クラブ 3-0 らびっと
田中 則子 2 $\left(\begin{matrix} 21-16 \\ 21-15 \end{matrix} \right)$ 0 大沼 富士子
吉岡 佐織 2 $\left(\begin{matrix} 21-17 \\ 21-12 \end{matrix} \right)$ 0 安達 美和子
亀本 とし子 2 $\left(\begin{matrix} 21-17 \\ 21-12 \end{matrix} \right)$ 0 村田 みさ子
鵜飼 ゆかり 2 $\left(\begin{matrix} 21-11 \\ 18-21 \\ 21-19 \end{matrix} \right)$ 1 伊比 京子
早田 美知子 2 $\left(\begin{matrix} 21-11 \\ 18-21 \\ 21-19 \end{matrix} \right)$ 1 土屋 由紀子
浜田 華 2 $\left(\begin{matrix} 21-11 \\ 18-21 \\ 21-19 \end{matrix} \right)$ 1 小林 瑞穂

香川県 試合番号 S-3 新潟県
AYAGAWA 3-0 らびっと
三好 育代 2 $\left(\begin{matrix} 21-4 \\ 21-10 \end{matrix} \right)$ 0 村田 みさ子
藤田 千亜希 2 $\left(\begin{matrix} 21-12 \\ 21-10 \end{matrix} \right)$ 0 近藤 千賀子
逢坂 昌子 2 $\left(\begin{matrix} 21-12 \\ 21-10 \end{matrix} \right)$ 0 土屋 由紀子
今井 直美 2 $\left(\begin{matrix} 21-18 \\ 12-21 \\ 21-18 \end{matrix} \right)$ 1 小林 瑞穂
竹内 真由美 2 $\left(\begin{matrix} 21-18 \\ 12-21 \\ 21-18 \end{matrix} \right)$ 1 大沼 富士子
中野 かほり 2 $\left(\begin{matrix} 21-18 \\ 12-21 \\ 21-18 \end{matrix} \right)$ 1 安達 美和子

長野県 試合番号 S-4 滋賀県
りんどう 2-1 実生クラブ
福島 弘子 0 $\left(\begin{matrix} 7-21 \\ 7-21 \end{matrix} \right)$ 2 田中 則子
関崎 真由美 0 $\left(\begin{matrix} 7-21 \\ 7-21 \end{matrix} \right)$ 2 吉岡 佐織
大塚 真理 2 $\left(\begin{matrix} 21-9 \\ 21-15 \end{matrix} \right)$ 0 亀本 とし子
滝澤 晴美 2 $\left(\begin{matrix} 21-9 \\ 21-15 \end{matrix} \right)$ 0 鵜飼 ゆかり
松山 八重子 2 $\left(\begin{matrix} 20-22 \\ 21-17 \\ 21-18 \end{matrix} \right)$ 1 早田 美知子
有賀 佳代子 2 $\left(\begin{matrix} 20-22 \\ 21-17 \\ 21-18 \end{matrix} \right)$ 1 浜田 華

香川県 試合番号 S-5 滋賀県
AYAGAWA 2-1 実生クラブ
三好 育代 2 $\left(\begin{matrix} 21-18 \\ 21-12 \end{matrix} \right)$ 0 早田 美知子
藤田 千亜希 2 $\left(\begin{matrix} 21-18 \\ 21-12 \end{matrix} \right)$ 0 浜田 華
逢坂 昌子 0 $\left(\begin{matrix} 14-21 \\ 17-21 \end{matrix} \right)$ 2 田中 則子
今井 直美 0 $\left(\begin{matrix} 14-21 \\ 17-21 \end{matrix} \right)$ 2 吉岡 佐織
竹内 真由美 2 $\left(\begin{matrix} 21-11 \\ 21-8 \end{matrix} \right)$ 0 高原 みよ
中野 かほり 2 $\left(\begin{matrix} 21-11 \\ 21-8 \end{matrix} \right)$ 0 鵜飼 ゆかり

長野県 試合番号 S-6 新潟県
りんどう 2-1 らびっと
松山 八重子 2 $\left(\begin{matrix} 21-8 \\ 21-9 \end{matrix} \right)$ 0 伊比 京子
有賀 佳代子 2 $\left(\begin{matrix} 21-8 \\ 21-9 \end{matrix} \right)$ 0 近藤 千賀子
福島 弘子 1 $\left(\begin{matrix} 24-22 \\ 21-23 \\ 10-21 \end{matrix} \right)$ 2 大沼 富士子
関崎 真由美 1 $\left(\begin{matrix} 24-22 \\ 21-23 \\ 10-21 \end{matrix} \right)$ 2 安達 美和子
大塚 真理 2 $\left(\begin{matrix} 21-12 \\ 21-13 \end{matrix} \right)$ 0 土屋 由紀子
滝澤 晴美 2 $\left(\begin{matrix} 21-12 \\ 21-13 \end{matrix} \right)$ 0 小林 瑞穂

クラブ対抗 Tブロック	YAMATO	水鳥会	宗方クラブ	コスモス	勝 敗	順位
YAMATO (奈良県)		× 1-2 G 2-5 P 112-134	× 0-3 G 0-6 P 91-126	× 1-2 G 3-4 P 124-125	M 2-7 G 5-15 P 327-385	4
水鳥会 (佐賀県)	○ 2-1 G 5-2 P 134-112		× 1-2 G 2-4 P 94-108	○ 3-0 G 6-1 P 142-80	M 6-3 G 13-7 P 370-300	2
宗方クラブ (大分県)	○ 3-0 G 6-0 P 126-91	○ 2-1 G 4-2 P 108-94		○ 3-0 G 6-0 P 126-78	M 8-1 G 16-2 P 360-263	1
コスモス (熊本県)	○ 2-1 G 4-3 P 125-124	× 0-3 G 1-6 P 80-142	× 0-3 G 0-6 P 78-126		M 2-7 G 5-15 P 283-392	3

佐賀県 試合番号 T-1 奈良県

水鳥会 2-1 YAMATO

平塚 さよみ 1 $\left(\begin{matrix} 21-15 \\ 18-21 \\ 11-21 \end{matrix} \right)$ 2 酒井 正江
内竹 藤子 前川 加奈子

副田 珠美 2 $\left(\begin{matrix} 21-14 \\ 21-18 \end{matrix} \right)$ 0 宮沢 俊恵
籾山 優子 米田 美和

梁井 芳子 2 $\left(\begin{matrix} 21-11 \\ 21-12 \end{matrix} \right)$ 0 本田 牧子
林 紀代子 出石 知子

大分県 試合番号 T-2 熊本県

宗方クラブ 3-0 コスモス

志賀 茂乃 2 $\left(\begin{matrix} 21-14 \\ 21-13 \end{matrix} \right)$ 0 渡辺 美智代
園木 珠美 若宮 照代

小俣 ヒロ子 2 $\left(\begin{matrix} 21-15 \\ 21-14 \end{matrix} \right)$ 0 小齋 純子
守口 悦子 宮原 清子

後藤 光子 2 $\left(\begin{matrix} 21-11 \\ 21-11 \end{matrix} \right)$ 0 奥田 尚子
木許 登貴子 山本 実智子

大分県 試合番号 T-3 奈良県

宗方クラブ 3-0 YAMATO

志賀 茂乃 2 $\left(\begin{matrix} 21-16 \\ 21-19 \end{matrix} \right)$ 0 宮沢 俊恵
園木 珠美 米田 美和

小俣 ヒロ子 2 $\left(\begin{matrix} 21-14 \\ 21-12 \end{matrix} \right)$ 0 酒井 正江
守口 悦子 前川 加奈子

後藤 光子 2 $\left(\begin{matrix} 21-17 \\ 21-13 \end{matrix} \right)$ 0 本田 牧子
木許 登貴子 出石 知子

佐賀県 試合番号 T-4 熊本県

水鳥会 3-0 コスモス

副田 珠美 2 $\left(\begin{matrix} 21-4 \\ 21-7 \end{matrix} \right)$ 0 小齋 純子
籾山 優子 宮原 清子

梁井 芳子 2 $\left(\begin{matrix} 21-10 \\ 21-10 \end{matrix} \right)$ 0 渡辺 美智代
林 紀代子 若宮 照代

佐々木 孝子 2 $\left(\begin{matrix} 21-9 \\ 16-21 \\ 21-19 \end{matrix} \right)$ 1 武田 恭子
平塚 さよみ 奥田 尚子

熊本県 試合番号 T-5 奈良県

コスモス 2-1 YAMATO

武田 恭子 2 $\left(\begin{matrix} 21-14 \\ 21-15 \end{matrix} \right)$ 0 前川 加奈子
奥田 尚子 可児 祐子

宮原 清子 0 $\left(\begin{matrix} 9-21 \\ 9-21 \end{matrix} \right)$ 2 宮沢 俊恵
山本 実智子 米田 美和

渡辺 美智代 2 $\left(\begin{matrix} 23-25 \\ 21-15 \\ 21-13 \end{matrix} \right)$ 1 本田 牧子
若宮 照代 出石 知子

大分県 試合番号 T-6 佐賀県

宗方クラブ 2-1 水鳥会

志賀 茂乃 2 $\left(\begin{matrix} 21-11 \\ 21-17 \end{matrix} \right)$ 0 副田 珠美
園木 珠美 籾山 優子

後藤 光子 0 $\left(\begin{matrix} 11-21 \\ 13-21 \end{matrix} \right)$ 2 梁井 芳子
木許 登貴子 林 紀代子

小俣 ヒロ子 2 $\left(\begin{matrix} 21-14 \\ 21-10 \end{matrix} \right)$ 0 平塚 さよみ
守口 悦子 内竹 藤子

クラブ対抗 Uブロック	名古屋名城	リバーズ	坂戸マーレエ	勇羽飛	勝敗	順位
名古屋名城 (愛知県)		○3-0 G 6-0 P 126-81	○2-1 G 5-3 P 156-136	×1-2 G 3-4 P 119-124	M 6-3 G 14-7 P 401-341	2
リバーズ (島根県)	×0-3 G 0-6 P 81-126		○2-1 G 4-3 P 115-127	×0-3 G 0-6 P 75-126	M 2-7 G 4-15 P 271-379	3
坂戸マーレエ (埼玉県)	×1-2 G 3-5 P 136-156	×1-2 G 3-4 P 127-115		×1-2 G 2-5 P 128-139	M 3-6 G 8-14 P 391-410	4
勇羽飛 (栃木県)	○2-1 G 4-3 P 124-119	○3-0 G 6-0 P 126-75	○2-1 G 5-2 P 139-128		M 7-2 G 15-5 P 389-322	1

愛知県 試合番号 U-1 島根県

名古屋名城 3-0 リバーズ

大森 幾子 2 $\left(\begin{matrix} 21-15 \\ 21-8 \end{matrix} \right)$ 0 高木 裕子
丸山 ひろみ 2 $\left(\begin{matrix} 21-17 \\ 21-16 \end{matrix} \right)$ 0 物部 美由紀

藤原 鈴江 2 $\left(\begin{matrix} 21-17 \\ 21-16 \end{matrix} \right)$ 0 錦織 里美
渋谷 志お里 2 $\left(\begin{matrix} 21-11 \\ 21-14 \end{matrix} \right)$ 0 三原 祐子

佐治 雅子 2 $\left(\begin{matrix} 21-11 \\ 21-14 \end{matrix} \right)$ 0 木村 友子
横山 英子 2 $\left(\begin{matrix} 21-14 \\ 21-14 \end{matrix} \right)$ 0 木戸 直子

栃木県 試合番号 U-2 埼玉県

勇羽飛 2-1 坂戸マーレエ

藤丸 智寿子 2 $\left(\begin{matrix} 21-17 \\ 21-19 \end{matrix} \right)$ 0 中島 清子
藤村 明子 2 $\left(\begin{matrix} 21-17 \\ 21-19 \end{matrix} \right)$ 0 大室 知美

木村 理恵子 1 $\left(\begin{matrix} 18-21 \\ 22-20 \\ 15-21 \end{matrix} \right)$ 2 宮澤 由美子
鈴木 あゆみ 1 $\left(\begin{matrix} 18-21 \\ 22-20 \\ 15-21 \end{matrix} \right)$ 2 一條 千秋

名古屋 真弓 2 $\left(\begin{matrix} 21-15 \\ 21-15 \end{matrix} \right)$ 0 内野 とし子
高崎 るみ子 2 $\left(\begin{matrix} 21-15 \\ 21-15 \end{matrix} \right)$ 0 鈴木 美佐子

愛知県 試合番号 U-3 埼玉県

名古屋名城 2-1 坂戸マーレエ

大森 幾子 2 $\left(\begin{matrix} 20-22 \\ 21-17 \\ 21-9 \end{matrix} \right)$ 1 高橋 礼子
丸山 ひろみ 2 $\left(\begin{matrix} 20-22 \\ 21-17 \\ 21-9 \end{matrix} \right)$ 1 大室 知美

藤原 鈴江 1 $\left(\begin{matrix} 21-16 \\ 18-21 \\ 12-21 \end{matrix} \right)$ 2 宮澤 由美子
渋谷 志お里 1 $\left(\begin{matrix} 21-16 \\ 18-21 \\ 12-21 \end{matrix} \right)$ 2 一條 千秋

佐治 雅子 2 $\left(\begin{matrix} 21-10 \\ 22-20 \end{matrix} \right)$ 0 内野 とし子
横山 英子 2 $\left(\begin{matrix} 21-10 \\ 22-20 \end{matrix} \right)$ 0 鈴木 美佐子

栃木県 試合番号 U-4 島根県

勇羽飛 3-0 リバーズ

藤丸 智寿子 2 $\left(\begin{matrix} 21-19 \\ 21-13 \end{matrix} \right)$ 0 三原 祐子
藤村 明子 2 $\left(\begin{matrix} 21-19 \\ 21-13 \end{matrix} \right)$ 0 木戸 直子

木村 理恵子 2 $\left(\begin{matrix} 21-9 \\ 21-7 \end{matrix} \right)$ 0 物部 美由紀
鈴木 あゆみ 2 $\left(\begin{matrix} 21-9 \\ 21-7 \end{matrix} \right)$ 0 上村 雅子

名古屋 真弓 2 $\left(\begin{matrix} 21-14 \\ 21-13 \end{matrix} \right)$ 0 木村 友子
高崎 るみ子 2 $\left(\begin{matrix} 21-14 \\ 21-13 \end{matrix} \right)$ 0 高木 裕子

栃木県 試合番号 U-5 愛知県

勇羽飛 2-1 名古屋名城

藤丸 智寿子 0 $\left(\begin{matrix} 15-21 \\ 10-21 \end{matrix} \right)$ 2 藤原 鈴江
藤村 明子 0 $\left(\begin{matrix} 15-21 \\ 10-21 \end{matrix} \right)$ 2 渋谷 志お里

木村 理恵子 2 $\left(\begin{matrix} 21-14 \\ 21-13 \end{matrix} \right)$ 0 大森 幾子
鈴木 あゆみ 2 $\left(\begin{matrix} 21-14 \\ 21-13 \end{matrix} \right)$ 0 丸山 ひろみ

名古屋 真弓 2 $\left(\begin{matrix} 21-10 \\ 15-21 \\ 21-19 \end{matrix} \right)$ 1 佐治 雅子
高崎 るみ子 2 $\left(\begin{matrix} 21-10 \\ 15-21 \\ 21-19 \end{matrix} \right)$ 1 横山 英子

島根県 試合番号 U-6 埼玉県

リバーズ 2-1 坂戸マーレエ

木戸 直子 0 $\left(\begin{matrix} 9-21 \\ 5-21 \end{matrix} \right)$ 2 宮澤 由美子
上村 雅子 0 $\left(\begin{matrix} 9-21 \\ 5-21 \end{matrix} \right)$ 2 一條 千秋

木村 友子 2 $\left(\begin{matrix} 21-9 \\ 21-18 \end{matrix} \right)$ 0 内野 とし子
三原 祐子 2 $\left(\begin{matrix} 21-9 \\ 21-18 \end{matrix} \right)$ 0 鈴木 美佐子

高木 裕子 2 $\left(\begin{matrix} 21-19 \\ 17-21 \\ 21-18 \end{matrix} \right)$ 1 中島 清子
物部 美由紀 2 $\left(\begin{matrix} 21-19 \\ 17-21 \\ 21-18 \end{matrix} \right)$ 1 大室 知美

クラブ対抗 Vブロック	ミルキーズ	下松ミラクル	スルガウイングス	大村パール	勝 敗	順位
ミルキーズ (京都府)		× 1-2 G 2-5 P 111-135	× 1-2 G 2-5 P 107-138	○ 2-1 G 4-2 P 107-99	M 4-5 G 8-12 P 325-372	3
下松ミラクル (山口県)	○ 2-1 G 5-2 P 135-111		○ 3-0 G 6-1 P 149-117	○ 3-0 G 6-2 P 164-124	M 8-1 G 17-5 P 448-352	1
スルガウイングス (静岡県)	○ 2-1 G 5-2 P 138-107	× 0-3 G 1-6 P 117-149		○ 2-1 G 4-3 P 131-118	M 4-5 G 10-11 P 386-374	2
大村パール (長崎県)	× 1-2 G 2-4 P 99-107	× 0-3 G 2-6 P 124-164	× 1-2 G 3-4 P 118-131		M 2-7 G 7-14 P 341-402	4

山口県 試合番号 V-1 京都府

下松ミラクル 2 - 1 ミルキーズ

津江田 弘美 2 $\left(\begin{matrix} 21-17 \\ 21-16 \end{matrix} \right)$ 0 高矢 順子
福井 由香

藤井 眞弓 1 $\left(\begin{matrix} 21-18 \\ 14-21 \\ 16-21 \end{matrix} \right)$ 2 星野 享子
井内 京子

河村 友子 2 $\left(\begin{matrix} 21-10 \\ 21-8 \end{matrix} \right)$ 0 松井 美智子
品川 由香里

中塚 みゆき

静岡県 試合番号 V-2 長崎県

スルガウイングス 2 - 1 大村パール

寺尾 順子 2 $\left(\begin{matrix} 21-13 \\ 21-18 \end{matrix} \right)$ 0 陶山 美秋
碓井 陽子

中山 委佐子 2 $\left(\begin{matrix} 18-21 \\ 21-9 \\ 21-15 \end{matrix} \right)$ 1 中山 あつ子
近江 明美

竹下 すみ子 0 $\left(\begin{matrix} 18-21 \\ 11-21 \end{matrix} \right)$ 2 郡家 ひとみ
増井 ゆき子

若林 玲子

静岡県 試合番号 V-3 京都府

スルガウイングス 2 - 1 ミルキーズ

竹下 すみ子 2 $\left(\begin{matrix} 21-12 \\ 21-10 \end{matrix} \right)$ 0 松井 美智子
増井 ゆき子

寺尾 順子 2 $\left(\begin{matrix} 21-19 \\ 21-7 \end{matrix} \right)$ 0 高矢 順子
碓井 陽子

近江 明美 1 $\left(\begin{matrix} 21-17 \\ 14-21 \\ 19-21 \end{matrix} \right)$ 2 星野 享子
沢田 恵

津田 真樹子

山口県 試合番号 V-4 長崎県

下松ミラクル 3 - 0 大村パール

藤井 眞弓 2 $\left(\begin{matrix} 21-11 \\ 19-21 \\ 21-14 \end{matrix} \right)$ 1 郡家 ひとみ
井内 京子

津江田 弘美 2 $\left(\begin{matrix} 21-11 \\ 21-14 \end{matrix} \right)$ 0 陶山 美秋
福井 由香

河村 友子 2 $\left(\begin{matrix} 21-16 \\ 19-21 \\ 21-16 \end{matrix} \right)$ 1 森 貞美
品川 由香里

小柳 さとみ

京都府 試合番号 V-5 長崎県

ミルキーズ 2 - 1 大村パール

松井 美智子 0 $\left(\begin{matrix} 12-21 \\ 11-21 \end{matrix} \right)$ 2 陶山 美秋
山本 真由美

星野 享子 2 $\left(\begin{matrix} 21-16 \\ 21-6 \end{matrix} \right)$ 0 中山 あつ子
津田 真樹子

高矢 順子 2 $\left(\begin{matrix} 21-17 \\ 21-18 \end{matrix} \right)$ 0 郡家 ひとみ
坂本 雅子

若林 玲子

山口県 試合番号 V-6 静岡県

下松ミラクル 3 - 0 スルガウイングス

藤井 眞弓 2 $\left(\begin{matrix} 21-13 \\ 21-12 \end{matrix} \right)$ 0 竹下 すみ子
井内 京子

津江田 弘美 2 $\left(\begin{matrix} 21-23 \\ 23-21 \\ 21-17 \end{matrix} \right)$ 1 寺尾 順子
福井 由香

河村 友子 2 $\left(\begin{matrix} 21-13 \\ 21-18 \end{matrix} \right)$ 0 中山 委佐子
品川 由香里

近江 明美

クラブ対抗 Wブロック	神津クラブ	F. M. C	MIXドロップ	勝 敗	順位
神津クラブ (大阪府)		O 2-1 G 5-3 P 149-146	O 3-0 G 6-1 P 145-106	M 5-1 G 11-4 P 294-252	1
F. M. C (神奈川県)	X 1-2 G 3-5 P 146-149		O 2-1 G 5-2 P 126-95	M 3-3 G 8-7 P 272-244	2
MIXドロップ (宮城県)	X 0-3 G 1-6 P 106-145	X 1-2 G 2-5 P 95-126		M 1-5 G 3-11 P 201-271	3

大阪府 試合番号 W-1 神奈川県
 神津クラブ 2 - 1 F. M. C
 吉川 秀子 2 (26-24) 1 大橋 真奈美
 栗飯原 真紀 (16-21) (21-16) 鈴木 有砂
 林 智美 2 (21-12) 0 石山 葉子
 青木 幸代 (21-17) 西村 真由美
 松本 サキ子 1 (21-14) 2 定村 清美
 藤井 知子 (15-21) (8-21) 永吉 かをり

神奈川県 試合番号 W-2 宮城県
 F. M. C 2 - 1 MIXドロップ
 安藤 裕美 1 (21-15) 2 千葉 悦子
 吉岡 美由紀 (8-21) (13-21) 安井 裕子
 石山 葉子 2 (21-17) 0 浜田 香代子
 大橋 真奈美 (21-14) 松本 淳子
 定村 清美 2 (21- 3) 0 三ヶ田 久美子
 永吉 かをり (21- 4) 山田 久代

大阪府 試合番号 W-3 宮城県
 神津クラブ 3 - 0 MIXドロップ
 松本 サキ子 2 (21-13) 0 根本 保子
 向仲 宏子 (21- 8) 安井 裕子
 吉川 秀子 2 (21-18) 0 浜田 香代子
 栗飯原 真紀 (21-16) 松本 淳子
 林 智美 2 (19-21) 1 三ヶ田 久美子
 青木 幸代 (21-18) (21-12) 山田 久代