

第24回ダイハツ福井県小学生ABCバドミントン大会 兼

第25回ダイハツ全国小学生ABC大会福井県予選会

日時 令和6年6月1日(土) 6月2日(日)

場所 越前市アイシンスポーツアリーナ、武生西小学校体育館

主管 福井県小学生バドミントン連盟

| 種目 | 優勝 | 準優勝 | 三位 | |
|-----------|-------------|-------------|-------------|---------|
| 6年生以下男子単 | 前田 泰壺 | 上田 将暉 | 熊谷 陽斗 | 大嶋 健心 |
| | (Dream) | (清明) | (おおい) | (足羽) |
| 5年生以下男子単 | 松原 音葉 | 勝矢 碧海 | 山上 絢平 | 千京 大悟 |
| | (湊) | (丸岡) | (大野) | (勝山チャマ) |
| 4年生以下男子単 | 岡部 大和 | 泉 亮生 | 立平 陸人 | 藤井 大輔 |
| | (湊) | (おおい) | (勝山チャマ) | (Dream) |
| 3年生以下男子単 | 大岡 拓未 | 松井 虎丸 | 長谷 駿 | 竹下 すばる |
| | (足羽) | (大野) | (丸岡) | (足羽) |
| 2年生以下男子単 | 秦 蒼仁 | 宮本 瞬輝 | 生田 一規 | 田中 瑛大 |
| | (東藤島) | (今立) | (白山) | (森田) |
| 6年生以下女子単 | 田中 美羽 | 小林 珀亜 | 加藤 凜 | 牧野 林檎 |
| | (足羽) | (松本) | (吉野) | (勝山チャマ) |
| 5年生以下女子単 | 中川 知奈 | 山川 滯那 | 岩堀 愛麗 | 滝内 らら |
| | (敦賀アドバンス) | (BlackGold) | (足羽) | (武生西) |
| 4年生以下女子単 | 白崎 紗衣 | 五十嵐 淑世 | 佐々木 和花 | 渡邊 心望 |
| | (大野) | (足羽) | (Wing武生) | (足羽) |
| 3年生以下女子単 | 長谷川 凜花 | 坂口 夕珠 | 清水 莉愛 | 勝矢 愛海 |
| | (大野) | (T.LITTLE) | (BlackGold) | (丸岡) |
| 2年生以下女子単 | 金川 心和 | 笠松 杏月 | 形谷 風美 | 山下 紗羅 |
| | (大野) | (大野) | (足羽) | (敦賀) |
| 男子単Aクラス | 前田 泰壺 | | | |
| | (Dream) | | | |
| 男子単Bクラス | 岡部 大和 | | | |
| | (湊) | | | |
| 男子単Cクラス | 秦 蒼仁 | | | |
| | (東藤島) | | | |
| 女子単Aクラス | 田中 美羽 | | | |
| | (足羽) | | | |
| 女子単Bクラス | 白崎 紗衣 | | | |
| | (大野) | | | |
| 女子単Bクラス推薦 | 山川 優那 | | | |
| | (BlackGold) | | | |
| 女子単Cクラス | 金川 心和 | | | |
| | (大野) | | | |

問い合わせ先

福井県小学生バドミントン連盟

事務局 小寺 弘員

090-3294-8927

6年男子シングルス

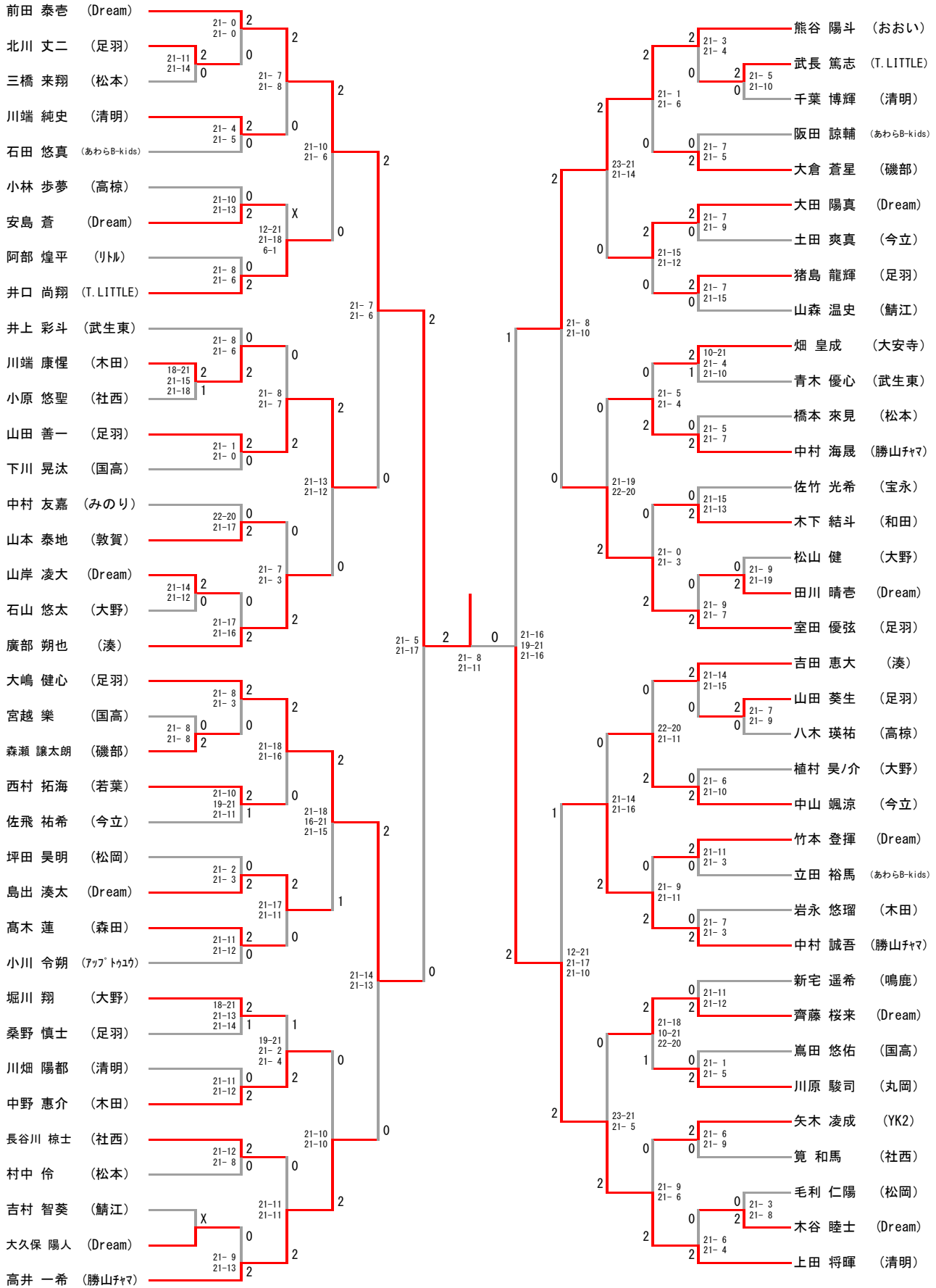

三位決定戦



5年男子シングルス

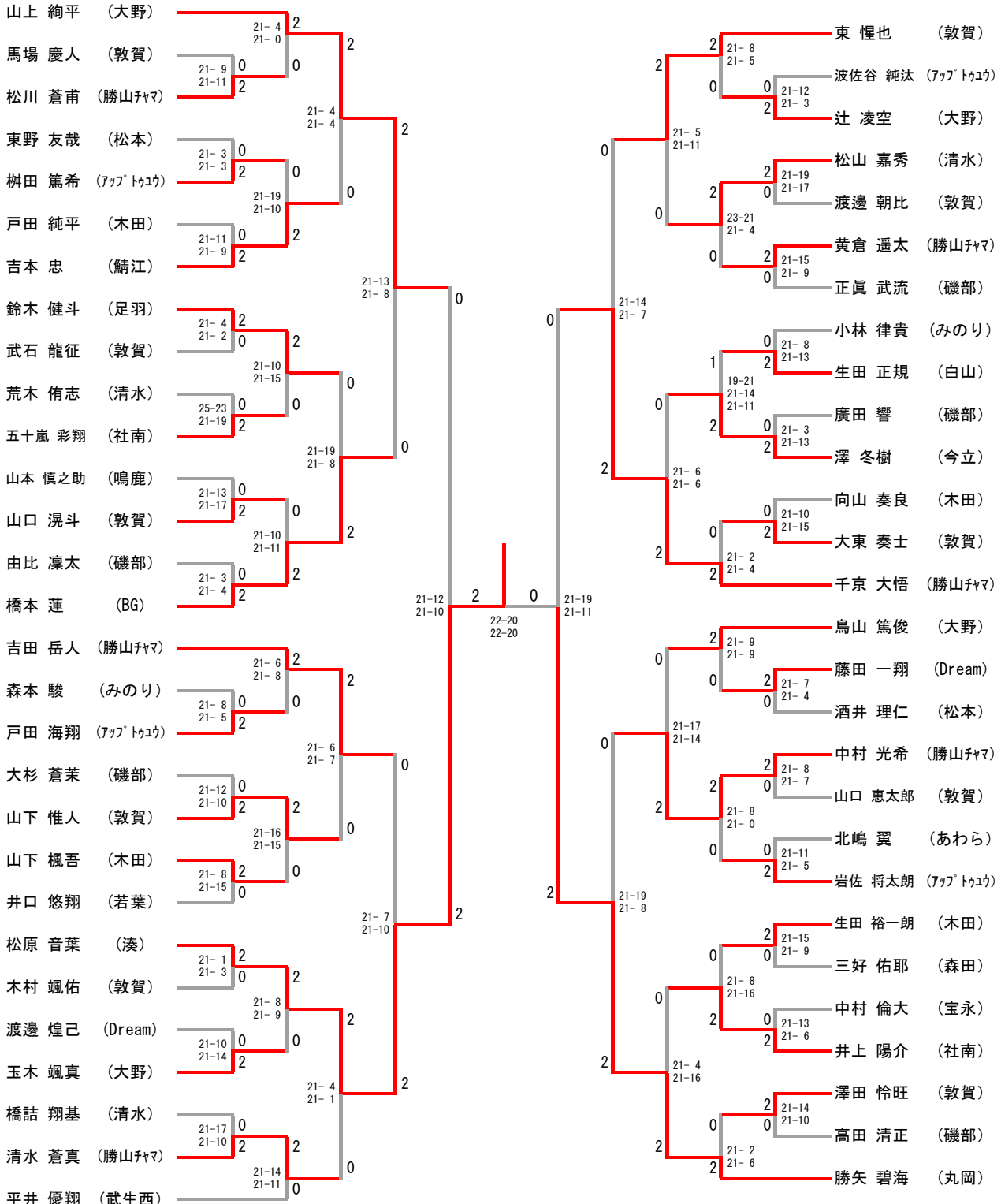

三位決定戦



4年男子シングルス

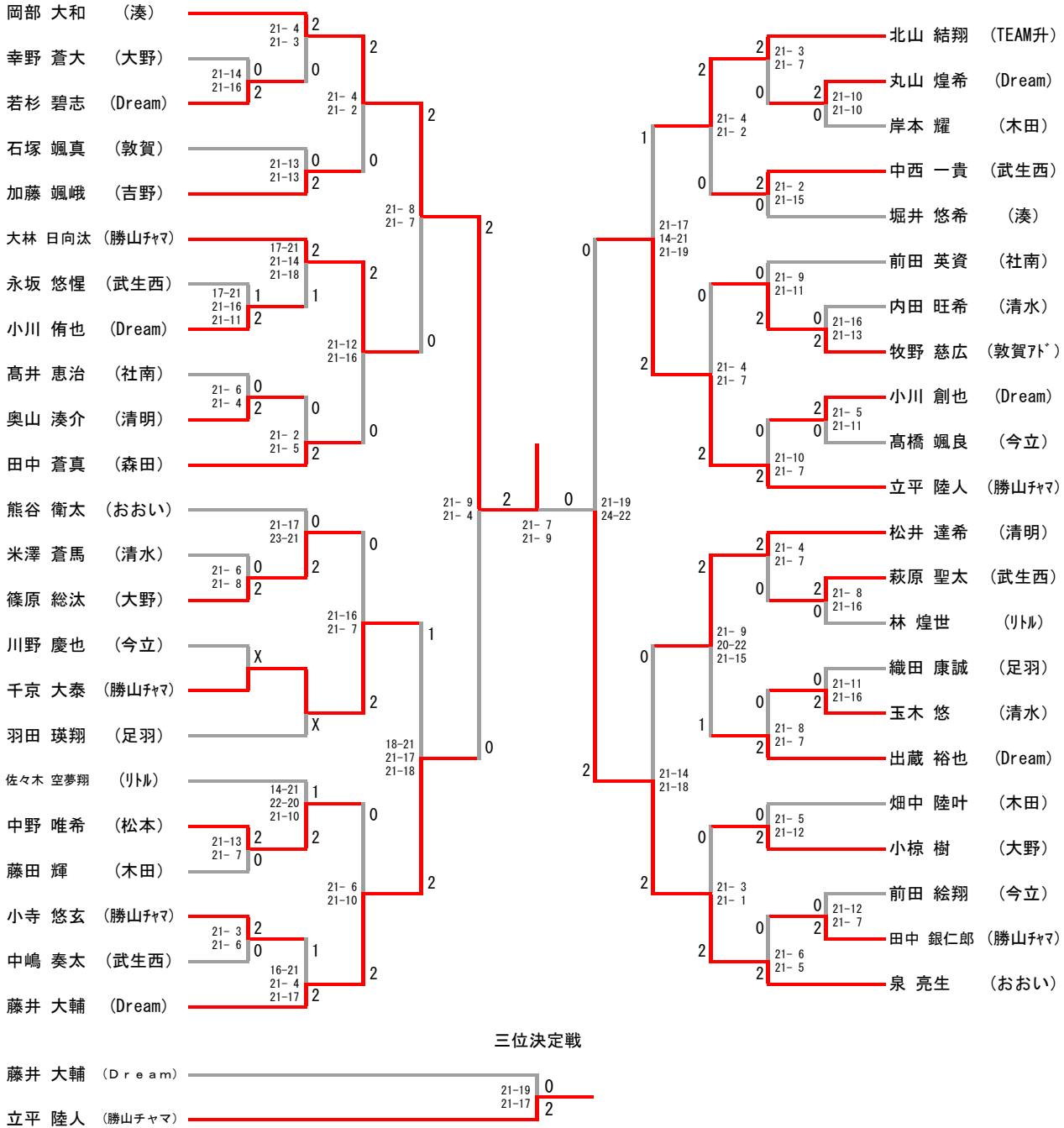

3年男子シングルス

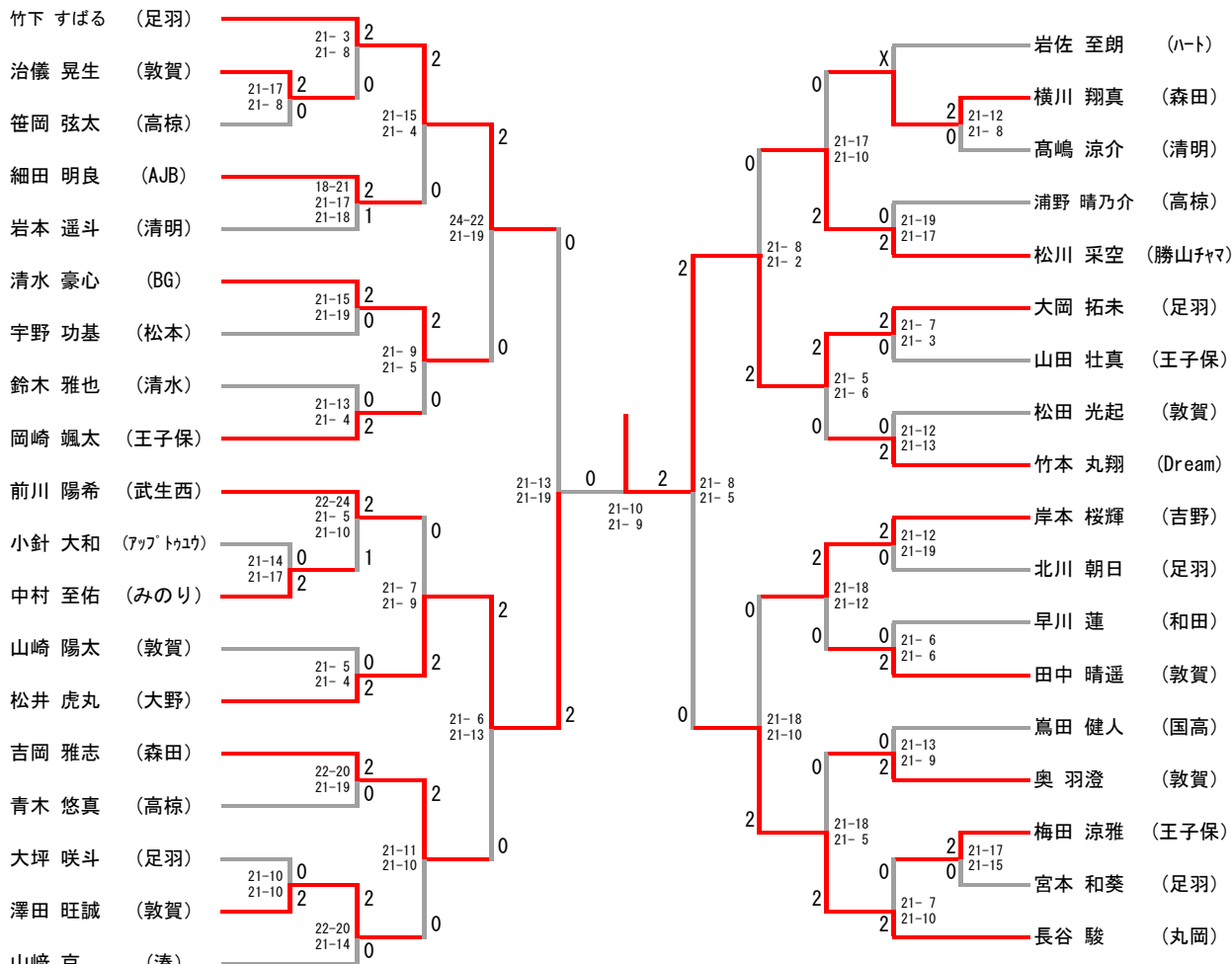

三位決定戦

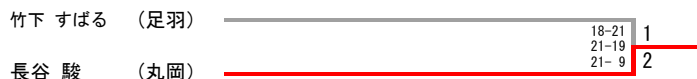

2年男子シングルス

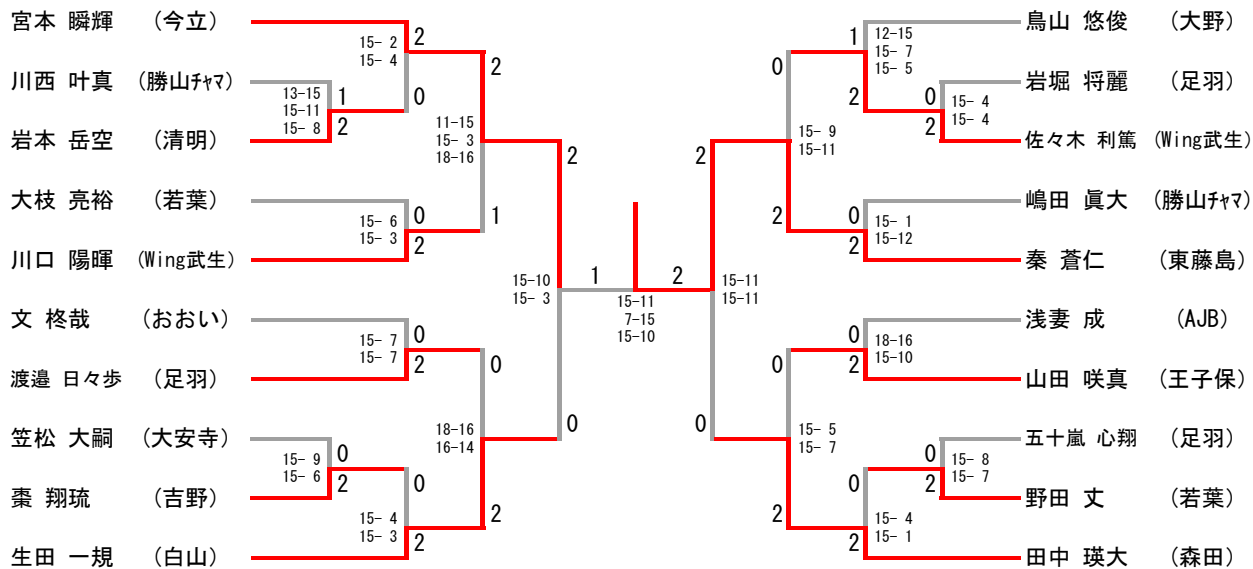

三位決定戦



6年女子シングルス (1/2)

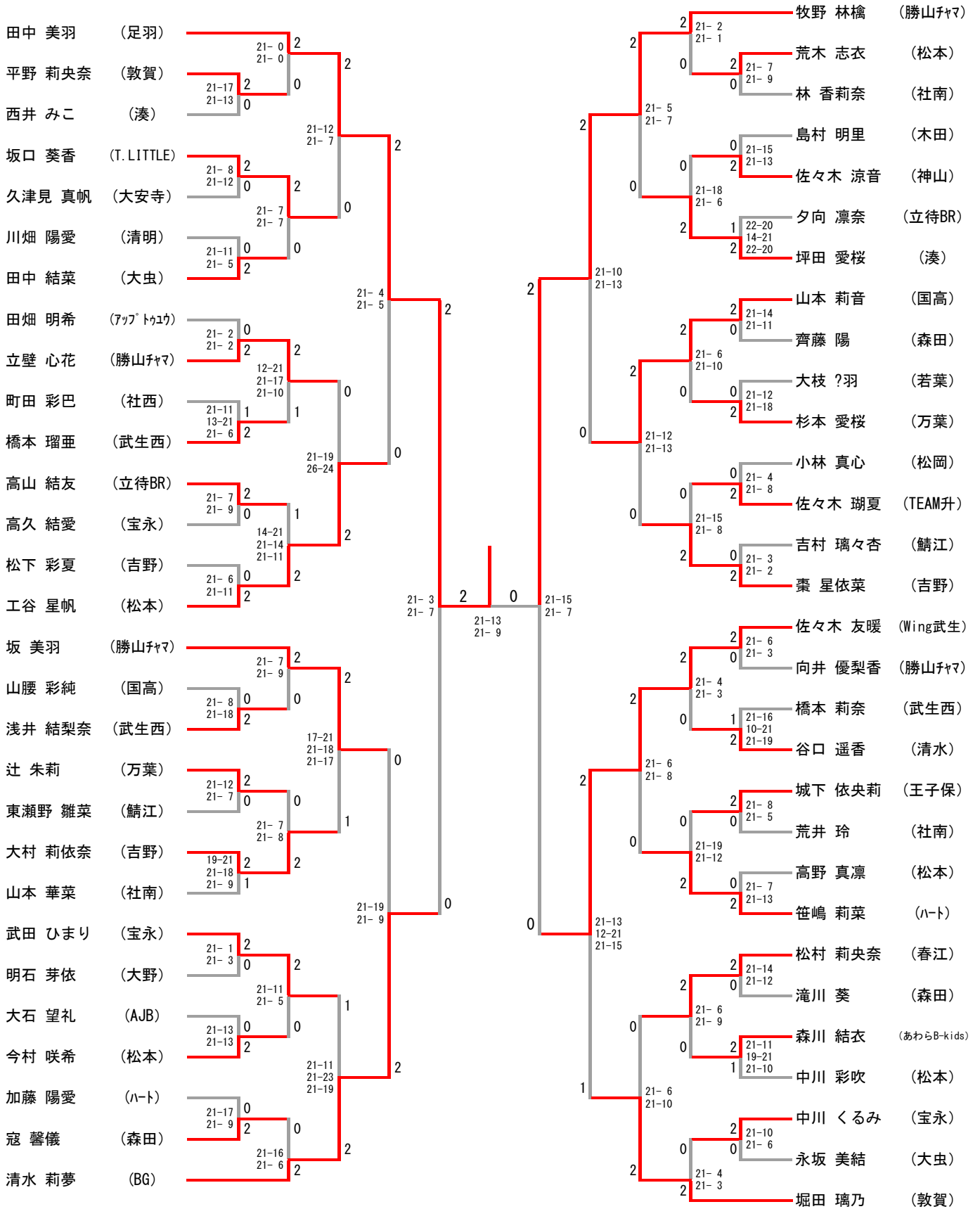

決勝



三位決定戦

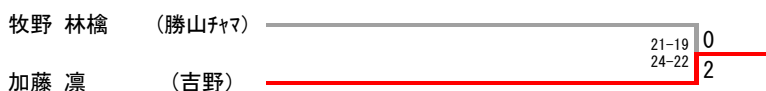

6年女子シングルス (2/2)

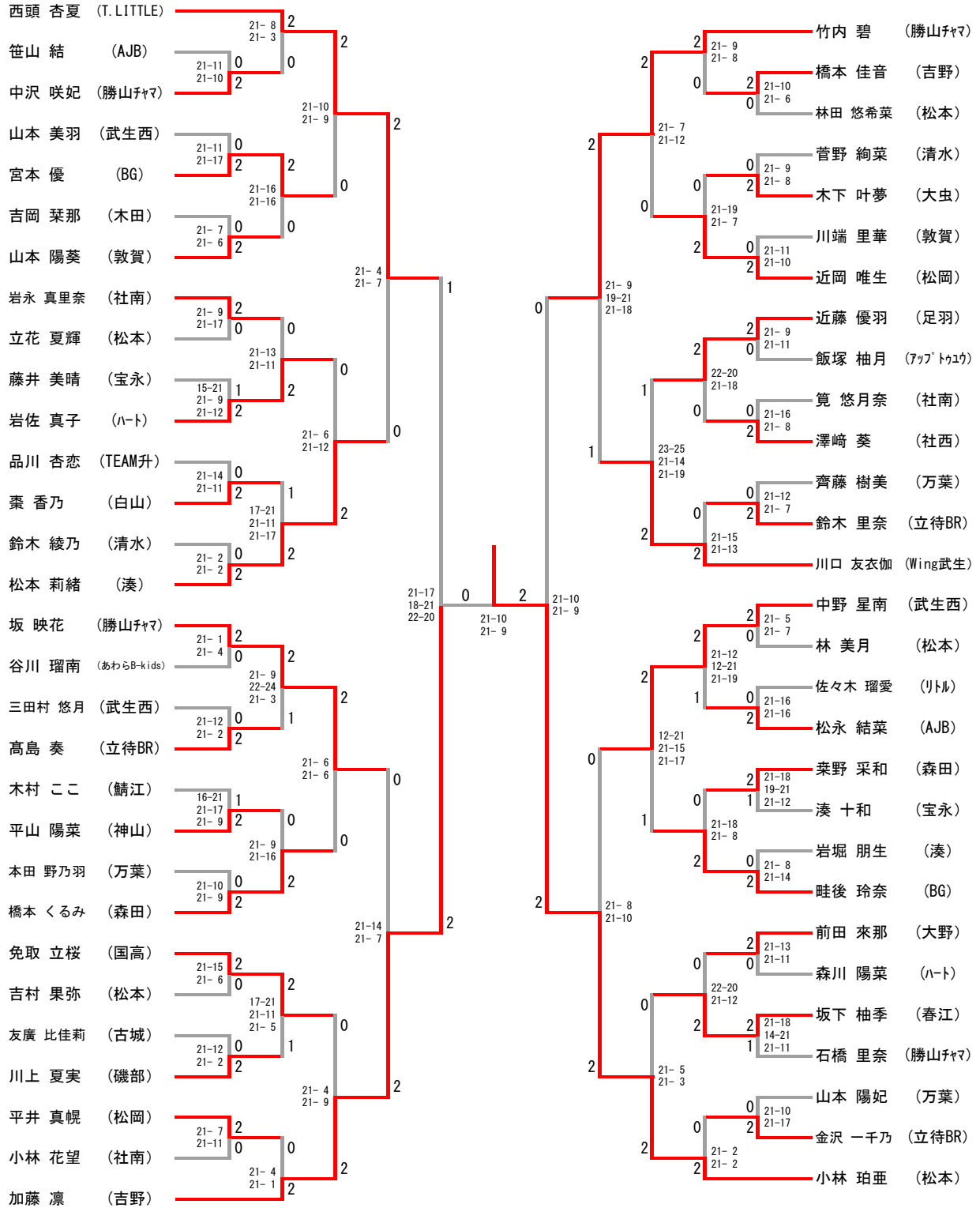

5年女子シングルス

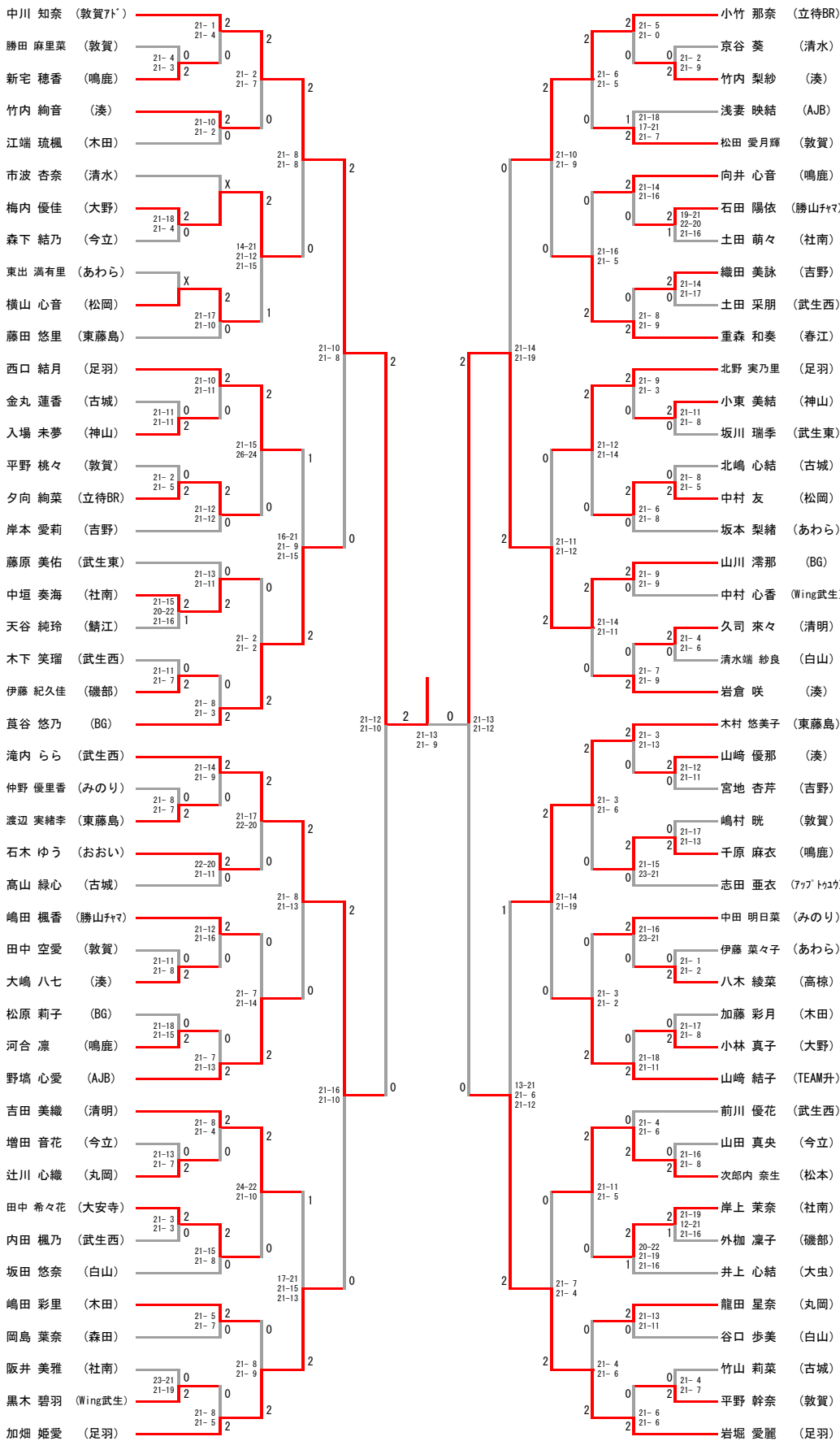

三位決定戦

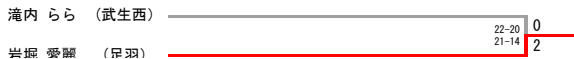

4年女子シングルス

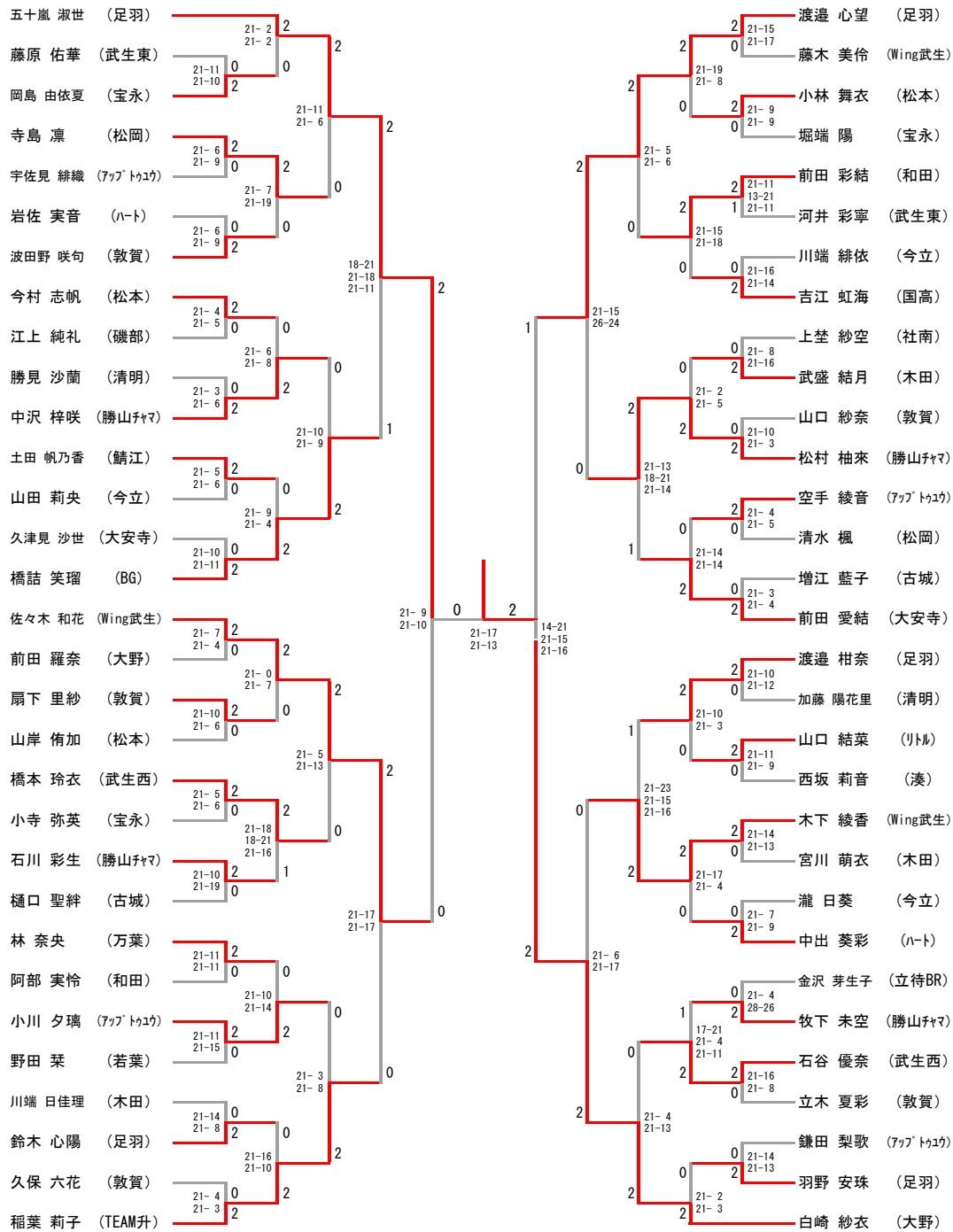

三位決定戦



3年女子シングルス

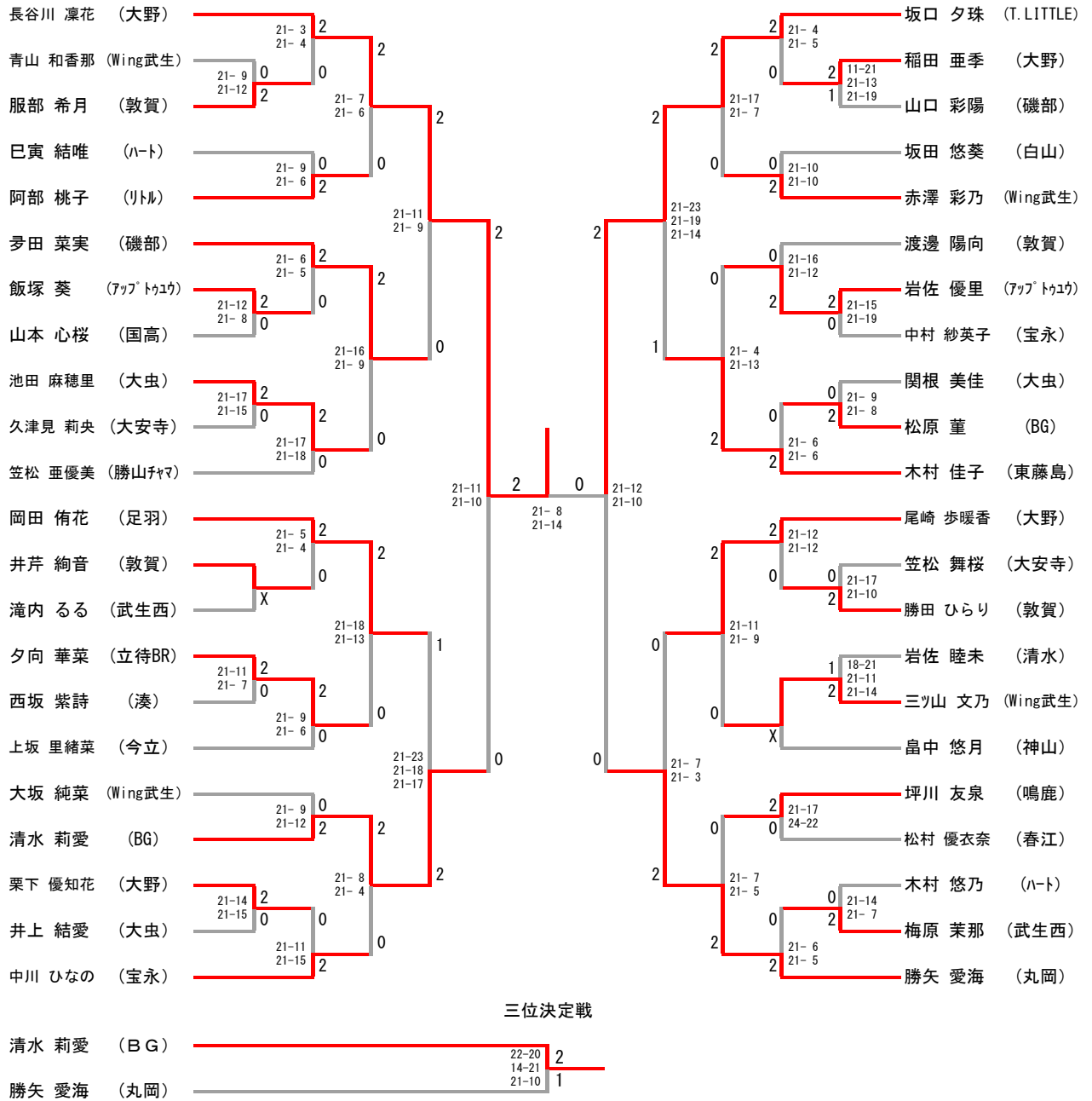

2年女子シングルス

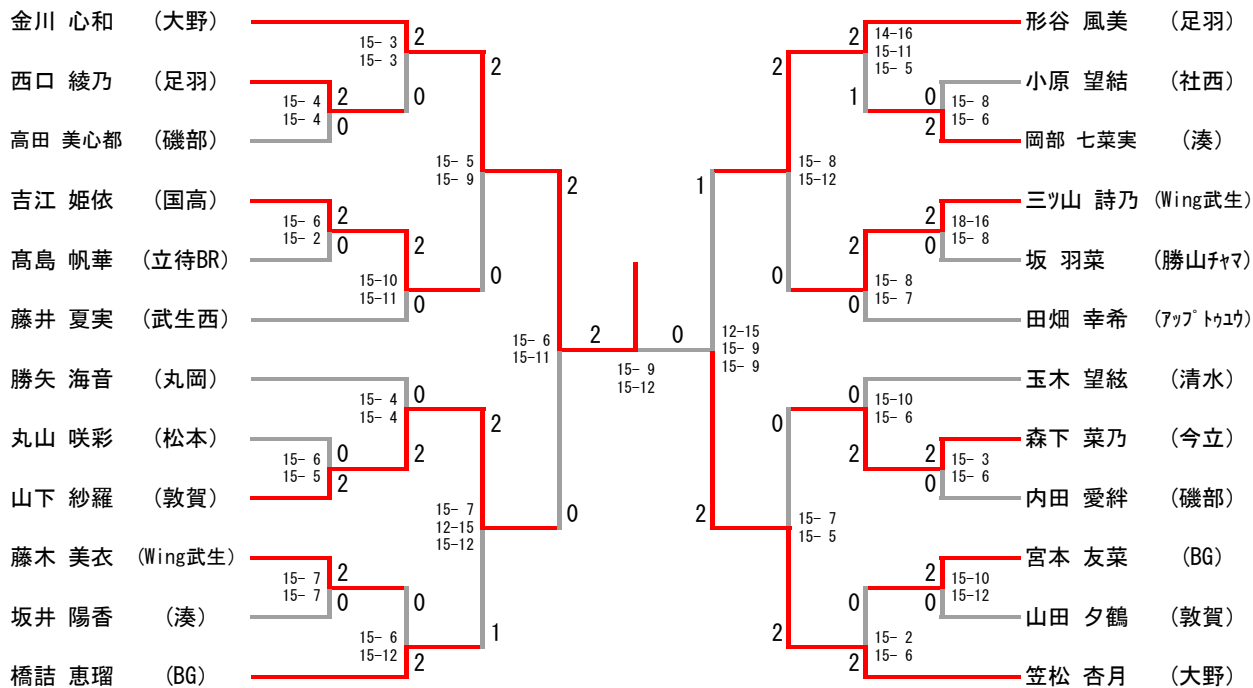

三位決定戦

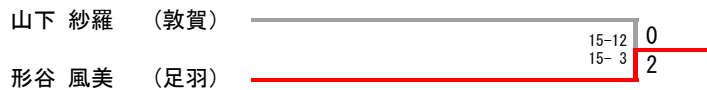

Aクラス決定戦

男子の部

| | | | | |
|-------|-------|---------|------|---|
| 6年生1位 | 前田 泰吉 | (Dream) | 21-9 | 2 |
| 5年生1位 | 松原 音葉 | (湊) | 21-3 | 0 |

女子の部

| | | | | |
|-------|-------|--------|-------|---|
| 6年生1位 | 田中 美羽 | (足羽) | 21-13 | 2 |
| 5年生1位 | 中川 知奈 | (敦賀アト) | 21-10 | 0 |

Bクラス決定戦

男子の部

| | | | | |
|-------|-------|------|------|---|
| 4年生1位 | 岡部 大和 | (湊) | 21-6 | 2 |
| 3年生1位 | 大岡 拓未 | (足羽) | 21-8 | 0 |

女子の部

| | | | | |
|-------|--------|------|-------|---|
| 4年生1位 | 白崎 紗衣 | (大野) | 21-15 | 2 |
| 3年生1位 | 長谷川 凜花 | (大野) | 21-14 | 0 |

Cクラス

2年生1位がCクラス代表となります。

男子Cクラス代表 秦 蒼仁 (東藤島)

女子Cクラス代表 金川 心和 (大野)